

ΑΡΗ 311 παραδοσιακή αρχιτεκτονική και σύγχρονοι προβληματισμοί
ανάλυση παραδοσιακού οικισμού

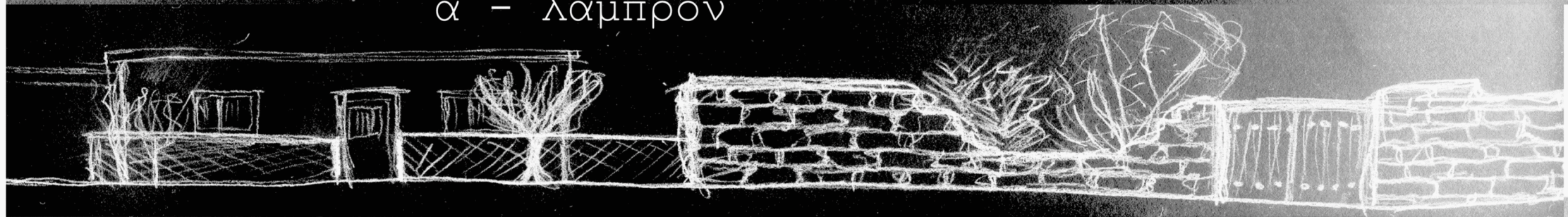

ά - λαμπρόν



λουΐζα σκορδή
μαρία μαθαίου
μαρία αναστασίου

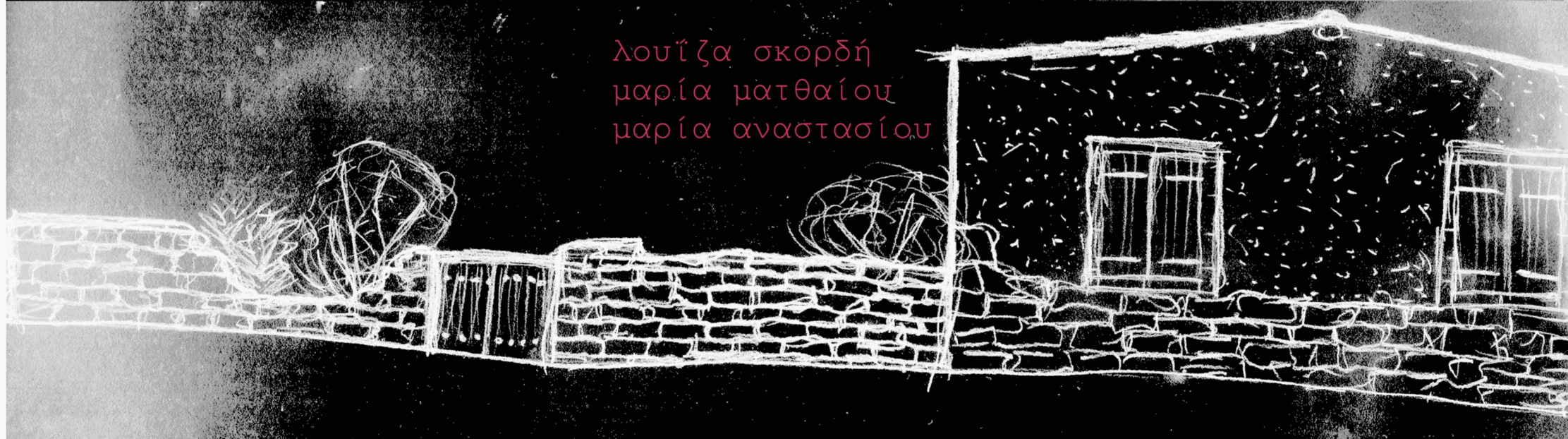

ΕΙΣΑΓΩΓΗ

1

ΓΕΝΙΚΗ ΣΥΣΤΑΣΗ ΚΑΙ ΔΟΜΗ ΟΙΚΙΣΜΟΥ

2-8

ΕΙΔΟΣ ΚΑΙ ΒΑΘΜΟΣ ΑΛΛΟΙΩΣΗΣ ΠΥΡΗΝΑ

9-11

ΚΤΙΣΜΑΤΑ

12-38

Η Αλάμπρα είναι χωριό της επαρχίας Λευκωσίας και βρίσκεται 21χλμ νότια της πόλης. Το όνομα του χωριού προήλθε από το στερητικό **α** και την λέξη **λαμπρόν** (=φωτιά), δηλαδή χωριό που κινδυνεύει από τη φωτιά, σύμφωνα με τη παράδοσή του, που σώζεται μέχρι και σήμερα:

«Κάποτε το χωριό βρισκόταν σε κίνδυνο όταν ξέσπασε μια πυρκαγιά στο πυκνό δάσος που βρισκόταν γύρω από αυτό. Οι κάτοικοι του μαζεύτηκαν στην εκκλησία της Αγίας Μαρίας και προσεύχονταν, όταν ξαφνικά είδαν την σκιά μιας κοπέλας να βγαίνει από την εκκλησία. Την ακολούθησαν καθώς αυτή προχωρούσε προς τη μαϊνόμενη φωτιά και την είδαν να σταματά μπροστά στην πυρκαγιά κάνοντας δέηση να σβήσει η φωτιά. Σε λίγο η φωτιά υποχώρησε και το χωριό σώθηκε. Το μέρος το οποίο γονάτισε η Αγία ονομάστηκε Δέηση, ενώ το χωριό πήρε και το προαναφερθέν όνομα. Έτσι η Αγία Μαρίνα θεωρείτε προστάτιδα του χωριού».¹

Ωστόσο το όνομα Αλάμπρα αναφέρεται για πρώτη φορά στην περίφημη χάλκινη πινακίδα του Ιθαλίου (5^{ος} αιώνας π.Χ.) γραμμένη στο κυπροσυλλαβικό αλφάβητο, η οποία σύμφωνα με την μετάφραση του κειμένου από τον Ο. Masson αναφέρει:

«Όταν οι Μήδοι και οι Κιτιείς πολιορκούσαν την πόλη του Ιθαλίου, το έτος του Φιλοκύπρου, του γιου του Ονασαγόρα, ο βασιλιάς Στασίκυρος και η πόλη είχαν καλέσει το γιατρό Ονάσιλο το γιο του Ονασίκυρου, καθώς επίσης και τα αδέρφια του να περιθάλλψουν τους τραυματίες της μάχης χωρίς αμοιβή (δηλ. από μέρους των ίδιων των τραυματιών). Ο Βασιλιάς και η Πόλη συμφώνησαν να δώσουν στον Ονάσιλο και στα αδέρφια του ως αμοιβή και φιλοδώρημα από τον Οίκο του βασιλιά, ένα τάλαντο αργυρού ή αντί του ποσού του τάλαντου, να δώσουν ένα ποσοστό από την γη του βασιλιά που βρισκόταν στην επαρχία της **Αλαμπρίας** και επρόκειτο για ένα χωράφι που βρισκόταν στο βάθος. Αυτό που συνόρευε με το περιβόλι του Ογχα μαζί και όλα τα δέντρα που βρίσκονται μέσα, για να καρπώνονται για πάντα. Όλα τα προϊόντα που θα πουλούν θα είναι χωρίς φόρο. Αν κανείς διώξει από το χωράφι αυτό τον Ονάσιλο ή τα αδέρφια του ή τα παιδιά των παιδιών του Ονασίκυρου, εκείνος θα τους έδιδε τον ποσό του ενός αργυρού τάλαντου».²

Ο οικισμός της Αλάμπρας υψομετρικά τοποθετείται 250m πάνω από την επιφάνεια της θάλασσας. Βρίσκεται δίπλα στον παλιό και το νέο δρόμο που συνδέει τη Λευκωσία με τη Λεμεσό. Η κοινωνιοκοινωνική σύνδεση με την πρωτεύουσα και ιδιαίτερα η μικρή απόσταση από αυτή, συνέβαλαν στην εργοδότηση ενός σημαντικού μέρους του οικονομικά ενεργού πληθυσμού του χωριού. Άλλωστε, οι οικονομικοί πόροι του χωριού δε θα επέτρεπαν τη σταθερή πληθυσμιακή αύξηση που γνώρισε η Αλάμπρα από το 1881 ως σήμερα. Ο πληθυσμός των 196 ανθρώπων του 1881, αυξήθηκε στους 258 το 1991, στους 315 το 1931, στους 546 το 1960 και στους 726 το 1982. Το 2008 καταμετρήθηκε μια ραγδαία αύξηση των κατοίκων, στον αριθμό των 1500 ατόμων.

Το κυριότερο πέτρωμα που δεσπόζει στο τοπίο είναι οι κρητίδες και οι κρητιδικές μάργες, αν και στα δυτικά και νότια κυριαρχούν οι λάβες. Οι ασπροστρογγυλωμένοι κιμωλιούχοι λόφοι, που πάνω τους φυτρώνει θυμάρι κι άλλη άγρια φυσική βλάστηση, άντεξαν τη διάβρωση, εξαιτίας του σχετικά ανθεκτικού πετρώματος που συναπαντιέται με πυριτόλιθους. Το τοπίο αποτελείται από εναλλασσόμενους λόφους και κοιλάδες (στενές και πλατιές που ανοίχτηκαν σε προηγούμενες γεωλογικές περιόδους). Στα βόρεια του οικισμού επηρεάζεται από το ποτάμιο δίκτυο του ποταμού Γιαλιά ενώ στα νότια απ' εκείνο του Τρέμιθου. Ο ίδιος ο οικισμός της Αλάμπρας διασχίζεται από το ρυάκι Άμμος όπου καταλήγει στον Καραμούλια, παραπόταμο του Τρέμιθου.

Στην Αλάμπρα του **χτες** καλλιεργούσαν ντομάτες, λουβιά, καρπούζια, πεπόνια και βαμβάκι. Τα προϊόντα παράγονταν διότι στα εδάφη αυτά λίμναζαν τα νερά της βροχής και συγκρατούσαν υγρασία κατά τους θερινούς μήνες. Τα υπόλοιπα χωράφια ήταν φυτεμένα με αμπέλια, μαύρα και άσπρα, τα οποία τις τελευταίες δεκαετίες το ένα κατόπιν του άλλου ξεριζώθηκαν. Έτσι τώρα στο χωριό το οποίο είχε 3 χιλιάδες στρέμματα αμπελιών, σήμερα δεν υπάρχει ούτε ένα για δείγμα. Αιτία αφ' ενός ήταν η έλλειψη του εργατικού δυναμικού και αφ' ετέρου οι αλλεπάλληλες ανομβρίες. Γενικά στο χωριό επικρατούσε φτώχεια.

Στην Αλάμπρα του **σήμερα**, που δέχεται μια μέση ετήσια βροχόπτωση γύρω στα 400χ.μ., καλλιεργούνται κυρίως ξυρικά φυτά όπως είναι τα σιτηρά, οι ελιές, ελάχιστες χαρουπιές, τα όσπρια και οι αμυγδαλιές. Επίσης καλλιεργούνται λίγα κτηνοτροφικά φυτά, πολύ λίγα λαχανικά και λίγα εσπεριδοειδή, κυρίως στις αυλές των σπιτιών. Σχετικά ανεπτυγμένη είναι η κτηνοτροφία.

Η γειτνίαση με τη Λευκωσία βοήθησε την ανάπτυξη της βιομηχανίας σε μικρή κλίμακα. Υπάρχουν στο χωριό (έξω από τον πυρήνα) μικρές βιομηχανικές μονάδες που ασχολούνται με ξύλινα έπιπλα, προκατασκευασμένα σπίτια, μηχανουργία αυτοκινήτων και τη ραπτική ενδυμάτων. Οι περισσότεροι κάτοικοι εργάζονται στη Λευκωσία, άνδρες και γυναίκες εργάζονται ως κυβερνητικοί και ιδιωτικοί υπάλληλοι, γιατροί, επιστήμονες, τραπεζικοί κ.α.

Στο χωριό σώζονται πολλά σπίτια κτισμένα σύμφωνα με την παραδοσιακή αρχιτεκτονική έχοντας σαν βασικά χαρακτηριστικά την πέτρινη βάση από ασβεστολιθικά πετρώματα και την ανώδομη από πλινθάρια. Τα παλαιότερα από αυτά χρονολογούνται γύρω στο 1850. Σημαντικό ν'αναφέρουμε ότι στο χωριό υπάρχουν 2 μικροί αποστακτήρες, ενδεικτικοί του γεγονότος ότι οι κάτοικοι μέχρι και τη δεκαετία του 1960 ασχολούνταν με την αμπελοκαλλιέργεια όπως αναφέραμε και προηγουμένως.

Η τρίκλιτη εκκλησία είναι αφιερωμένη στην Αγία Μαρίνα, κτισμένη με πελεκητή ασβεστόπετρα και όμορφα σκαλιστά πλαίσια γύρω από τις πόρτες και τα παράθυρα. Κτίστηκε το 1837 και ανοικοδομήθηκε το 1954. Διατηρεί μερικές πολύ ενδιαφέρουσες φορητές εικόνες του περασμένου αιώνα.

Γενικά, το χωριό σφύζει από ζωή και χρόνο με το χρόνο οι κάτοικοι αυξάνονται. Η γεωγραφική του θέση το κάνει πόλο έλξης για αρκετούς καινούργιους κατοίκους, αλλά το μόνο θλιβερό γεγονός που παρουσιάζεται είναι η παρακμή των τόσων δραστηριοτήτων που γίνονταν στο χωριό. Η πάροδος του χρόνου οδήγησε στην ανάγκη για εύρεση εργασίας στην πόλη και τη διακοπή πολλών χειρονακτικών επαγγελματιών.

¹² Ηλίας Γεωργίου

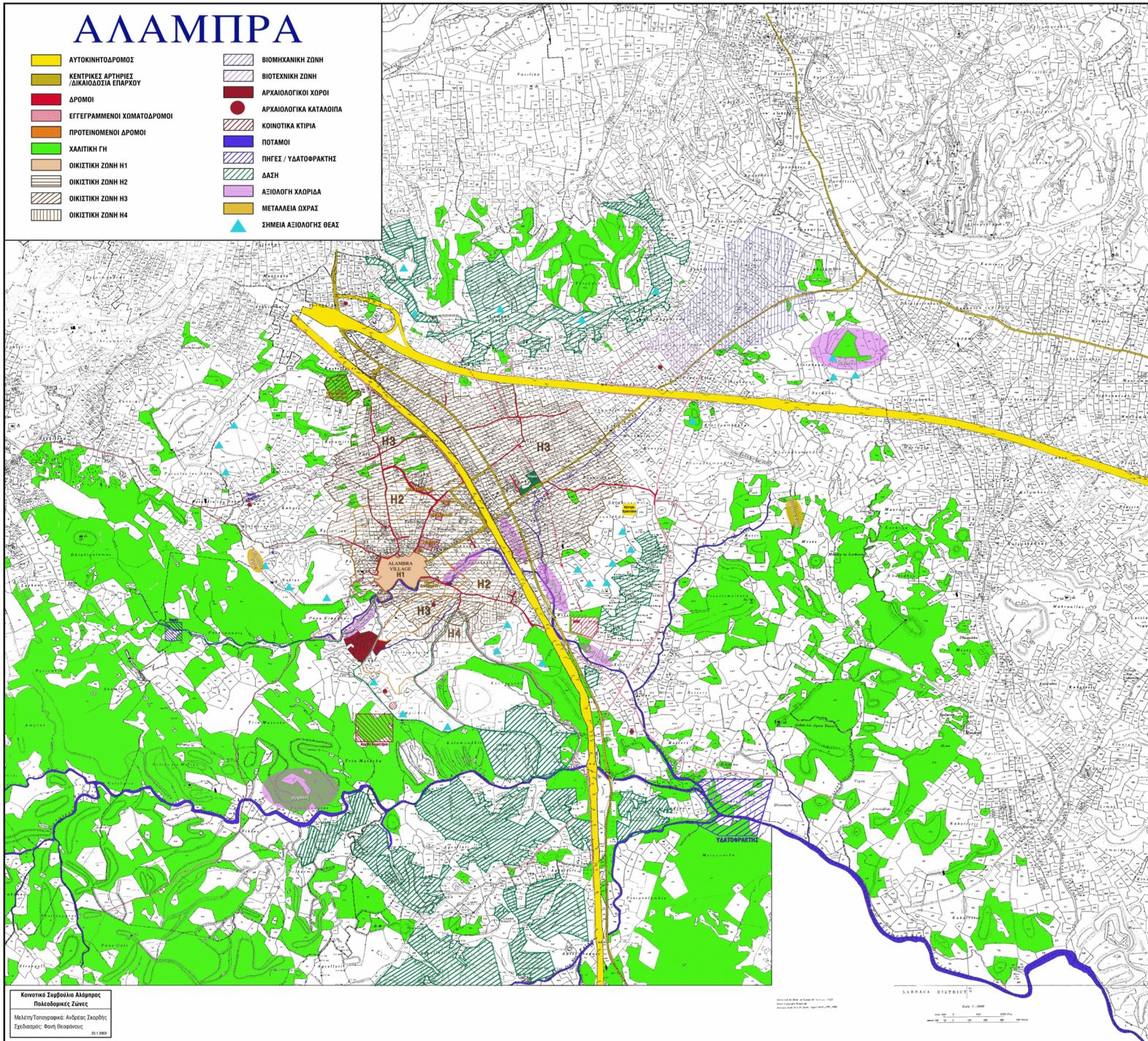

Στο διάγραμμα φαίνεται ο διαχωρισμός του χωριού από τους δύο αυτοκινητόδρομους που οδηγούν ο ένας στη Λεμεσό και ο άλλος στην Λάρνακα. (συμβολίζονται με το κίτρινο χρώμα). Επίσης, διακρίνουμε την **τοποθεσία του οικισμού** σε σχέση με τα γειτονικά χωριά: βόρεια Λύμπια, δυτικά Πέρα-Χωρίο και Δάλι, ανατολικά Μοσφιλωτή, Σιά. Παράλληλα, ορίζεται και ο τρόπος διακλάδωσης του πυρήνα του χωριού, καθώς και οι ζώνες που απαρτίζουν τον οικισμό.



Στις φωτογραφίες γίνεται μια πρώτη προσέγγιση του χωριού με τη βοήθεια κάποιων κτισμάτων. Ακόμη, φαίνεται η επισήμανση των **πλατωμάτων** που φιλοξενούνται πολλές εκδηλώσεις. Το τελευταίο σηματοδοτείται με το μπλε χρώμα και σ'εκείνο το σημείο διαδραματίζονται οι εκδηλώσεις που αφορούν τα σωματεία και το πανηγύρι του χωριού.

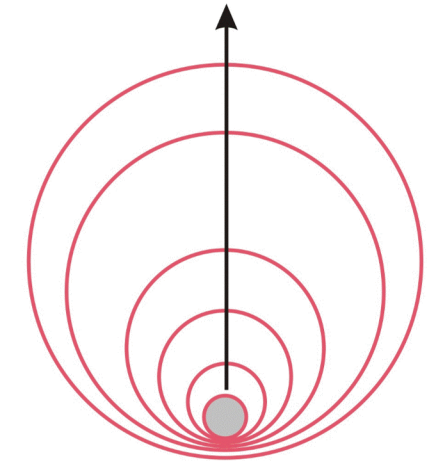
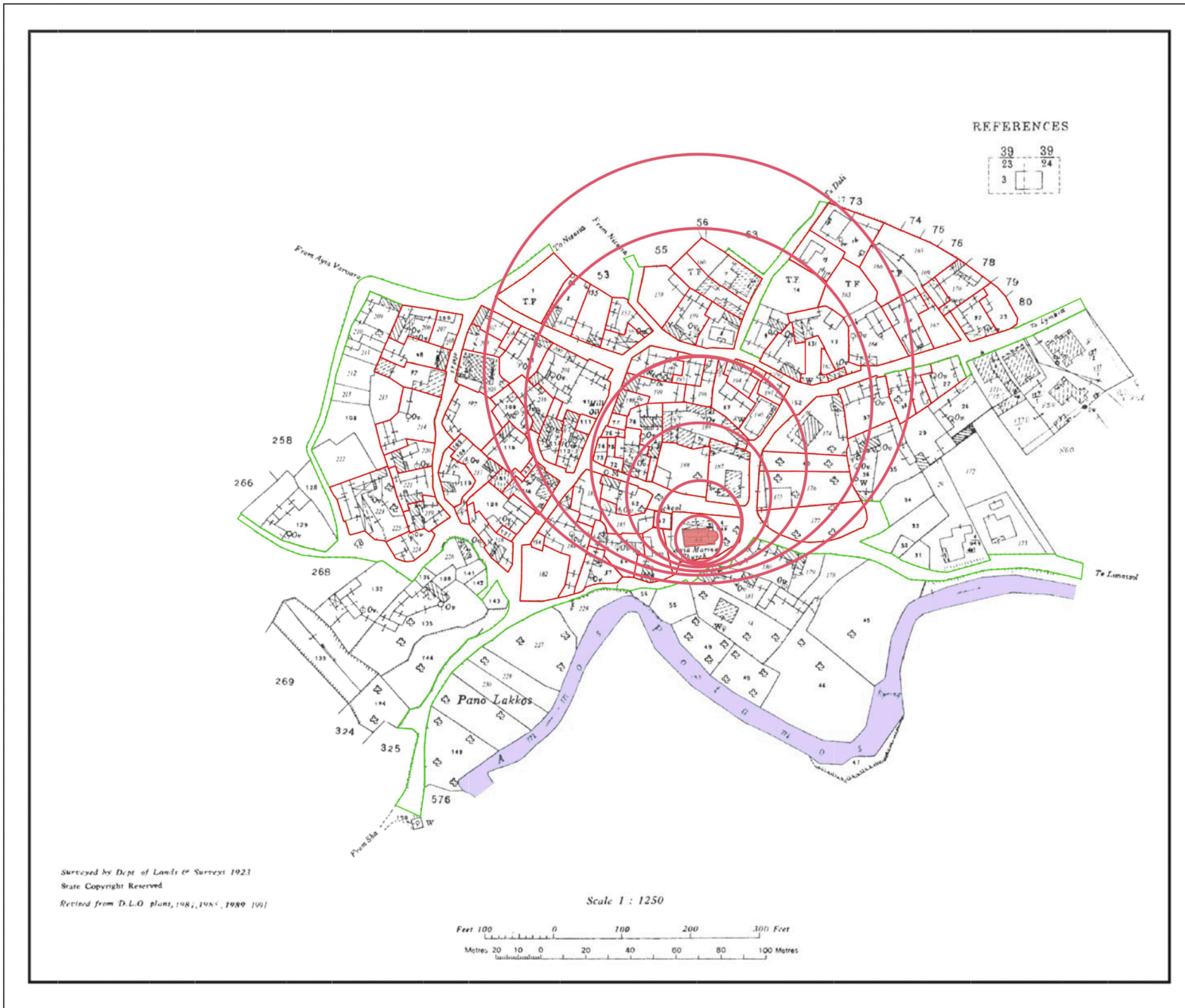

Έχοντας σαν αφετηρία την **εκκλησία** ο **οικισμός αναπτύχθηκε** περιφερειακά γύρω από αυτήν. Βασικότερος άξονας είναι η κατεύθυνση προς τα βόρεια λόγω του ποταμού που υπάρχει στα νότια. Παράλληλα, ένας άλλος λόγος που συναντάται αυτή η οικιστική τοποθέτηση στηρίζεται στις πεδινές περιοχές. Εξηγώντας οι κάτοικοι του χωριού γιατί είχαν σαν αφετηρία την εκκλησία απαντούν ότι η εκκλησία της Αγίας Μαρίας τους πρόσφερε αισθήματα ασφάλειας. Ακόμη, σε περιόδους φόβου ή οποιονδήποτε προβλημάτων προσέφευγαν στον ιερό ναό.

Σχέση πλάτους δρόμου με ύψος κτισμάτων

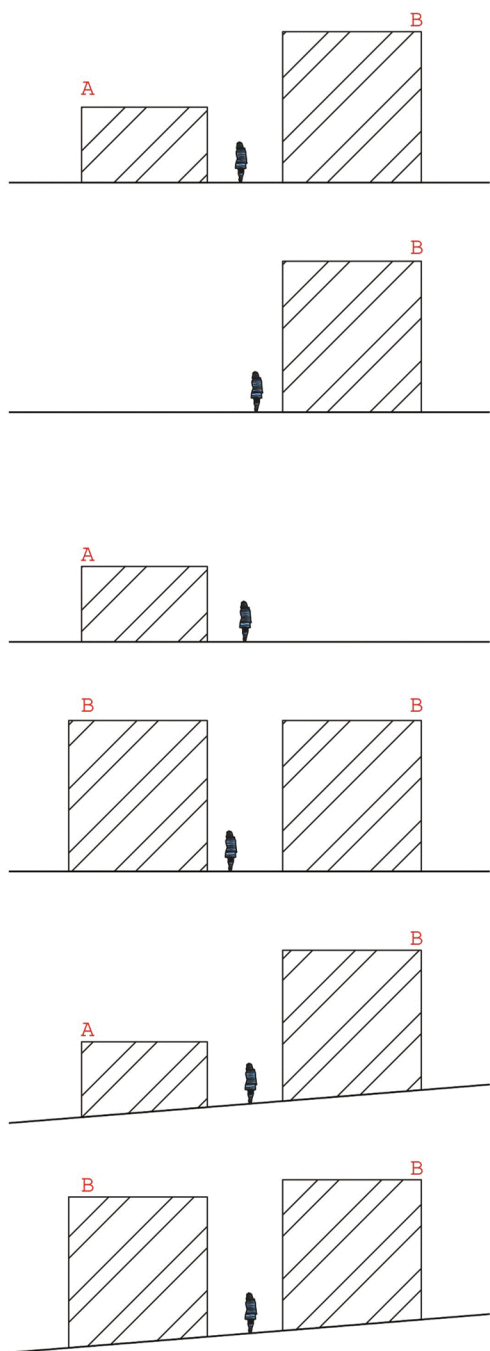

Πλατώματα



χάρτης 5

Σχέση του δρόμου με τα οικοδομικά τετράγωνα



Δρόμοι

Η ρυμοτομία των δρόμων στον οικισμό είναι ακανόνιστη και οφείλεται κυρίως στον τρόπο ανάπτυξης του οικισμού. Οι δρόμοι περιβάλλουν τα οικοδομικά τετράγωνα, ενώ το πλάτος τους ποικίλλει δημιουργώντας πλατώματα. Είναι τεθλασμένοι σε μερικά τμήματα και κάπως ευθύγραμμοι ανάλογα με το σχήμα του τεμαχίου και τη μορφολογία του εδάφους.

Σχέση πλάτους δρόμου με ύψος κτισμάτων

Συγκρίνοντας τα κτίσματα με το δρόμο στον οποίο βρίσκονται, παρατηρείται μια σχέση: 1:1 ή 2:1 υποδηλώνοντας ότι υπάρχουν περιπτώσεις όπου το οικοδόμημα είναι ίδιου ύψους με το πλάτος του δρόμου ή όπου το ύψος είναι διπλάσιο. Στις διπλανές διαγράμματα φαίνονται οι παρακάτω σχέσεις: **κτίσμα A - δρόμος - κτίσμα B (διώροφο), κενό - δρόμος - κτίσμα B, κτίσμα A - δρόμος - κενό, κτίσμα B - δρόμος - κτίσμα B.**

Πλατώματα

Τα πλατώματα όπως έχουμε προαναφέρει υπάρχουν στα σημεία όπου βρίσκονται οι δημόσιοι χώροι (εκκλησία, καφεενία) και έχουν χαρακτήρα υπαίθριων χώρων εστίασης. Συνήθως, οι κάτοικοι του χωριού σε περίπτωση πανηγυριού ή άλλων κοινωνικών εκδηλώσεων μαζεύονται στα πλατώματα αυτά.

Σχέση του δρόμου με τα οικοδομικά τετράγωνα

Στις φωτογραφίες περιγράφεται μια πορεία που συμπεριλαμβάνει τα πλατώματα (βόρεια με κατεύθυνση την εκκλησία).

- αδόμητα τεμάχια
- δομημένα τεμάχια

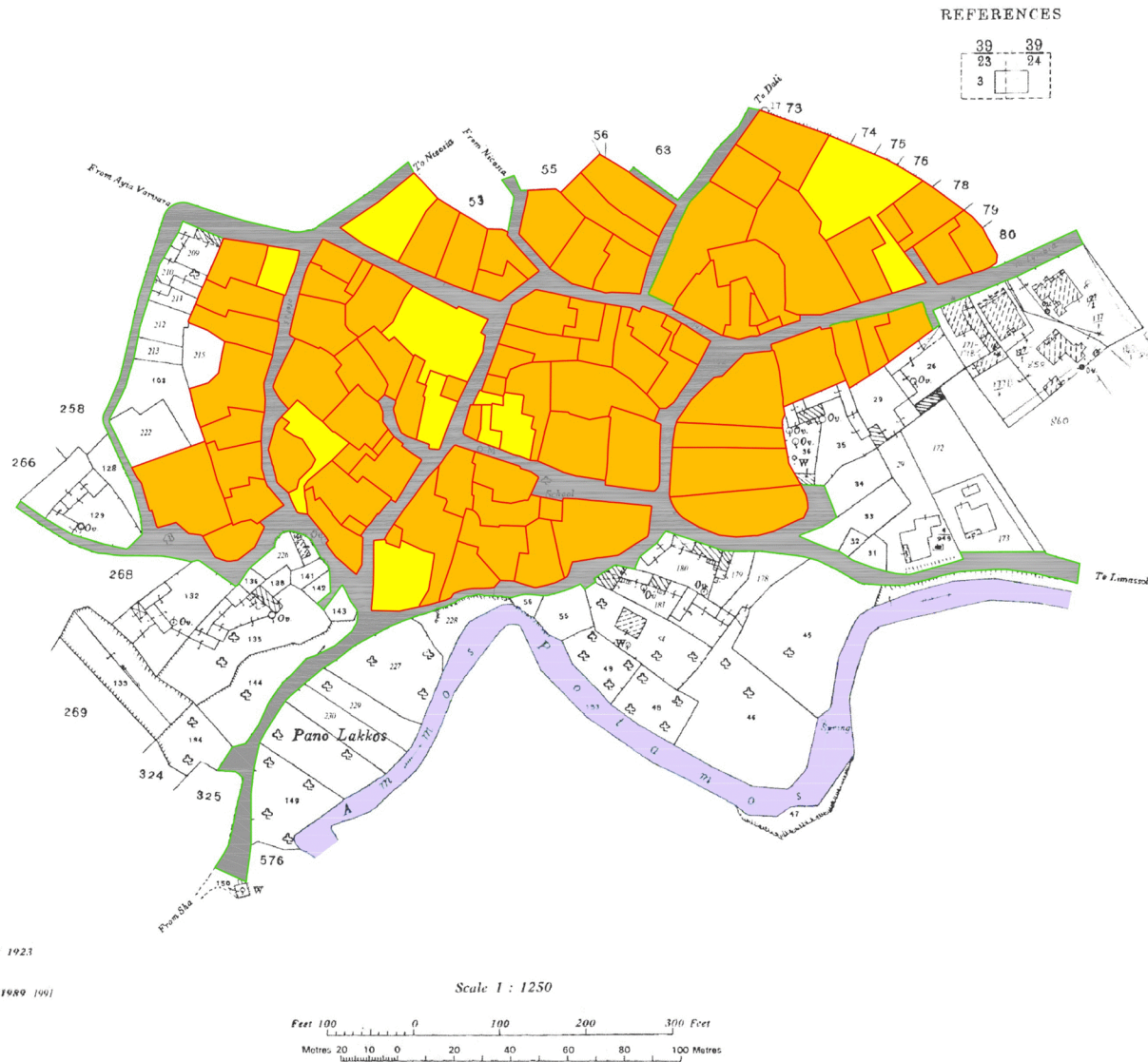

Στο χάρτη - διάγραμμα 6 σηματοδοτείται η ανεπτυγμένη δόμηση και τα αδόμητα οικοδομικά τετράγωνα. Που αντιπαραβαλλόμενα με το δρόμο, δείχνουν την πυκνοδομημένη μορφή του πυρήνα. Οι οικίες αναπτύσσονται η μια δίπλα από την άλλη χωρίς ενδιάμεσο χώρο και εφάπτονται με τη ρυμοτομική γραμμή.

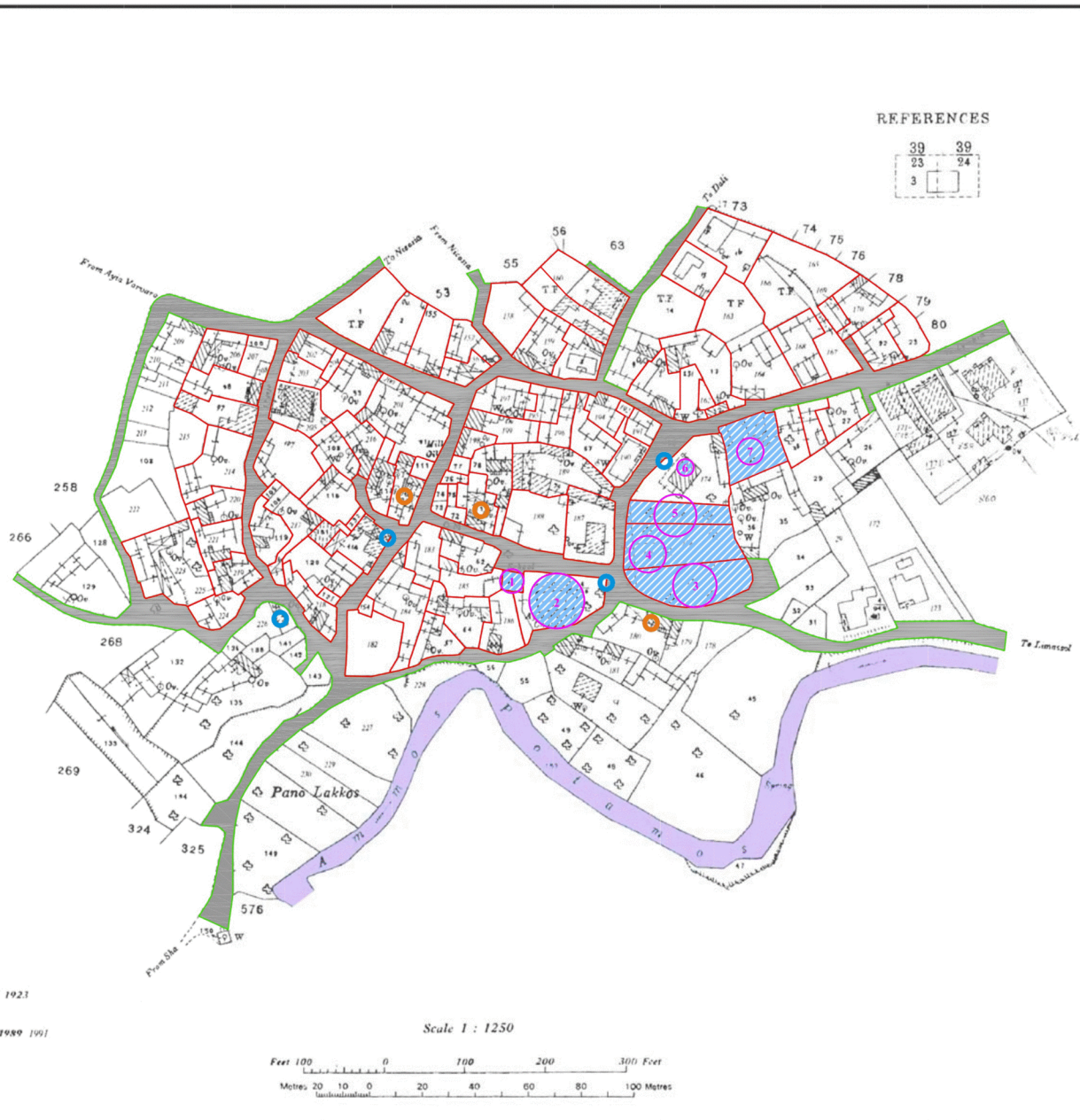

- αποστακτήρια
- παλιές βρύσες
- δρόμοι

- Δημόσιοι χώροι:
1. το παλιό σχολείο
 2. η εκκλησία της Αγίας Μαρίας
 3. σωματείο
 4. καφενείο
 5. καφενείο
 6. σφαιριστήριο
 7. μικρό μπακάλικο

Οι **κοινόχρηστοι χώροι** που υπάρχουν στον πυρήνα του οικισμού της Αλάμπρας συγκροτούνται γύρω από την **εκκλησία**. Δίπλα από την τελευταία βρισκόταν το **παλιό σχολείο** (1) διότι ο ιερέας ήταν αυτός που δίδασκε στα παιδιά. Τα **καφενεία** (4,5) και τα σωματεία (3,4) του χωριού βρίσκονται επίσης κοντά στο ναό. Παράλληλα, εκεί βρίσκεται ένα μικρό **σφαιριστήριο**, **φροντιστήριο** (6) και το **μπακάλικο** για εφοδιασμό των απαραίτητων προϊόντων στους κατοίκους που διαμένουν εκεί.

Ταυτόχρονα, τα **αποστακτήρια** χρησιμοποιούνται ως επιπρόσθετοι κοινοτικοί χώροι στον οικισμό. Στα παλαιότερα χρόνια υπήρχαν τρία αποστακτήρια εκ των οποίων στο παρόν στάδιο υπάρχει μόνο το ένα, αφού τ' άλλα έχουν κατεστραφεί. Τα αποστακτήρια δηλώνουν την ύπαρξη της αμπελοκαλλιέργειας στο χωριό.

Μετέπειτα, οι **βρύσες**, τέσσερις στον αριθμό, προμήθευαν με νερό τα νοικοκυριά και ήταν κοινοτικοί χώροι συνάντησης. Στη σημερινή κοινωνία όμως, οι βρύσες έχουν αποποιηθεί της ιδιότητάς τους και έμειναν σαν σύμβολο, να θυμίζουν κάτι απ' τα παλιά.

Surveyed by Dept. of Lands & Surveys 1923
State Copyright Reserved
Retired from D.L.O. plans, 1982, 1985, 1989, 1991

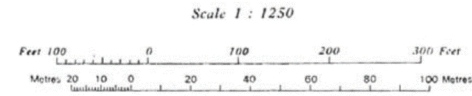

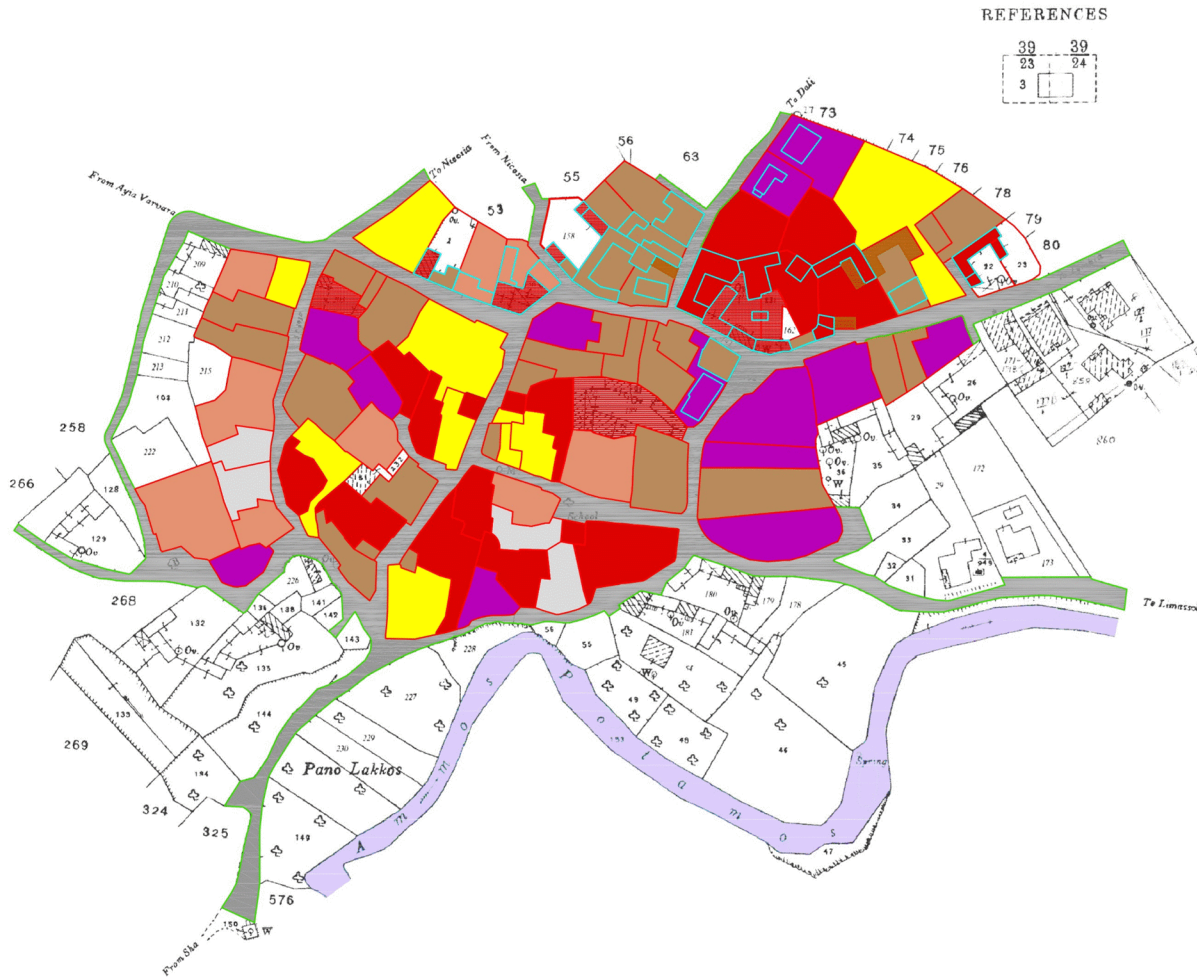

- λανθασμένη επέμβαση
- ασυντήρητες οικίες
- αδόμητο περιβάλλον
- κατεστραμμένες οικίες
- νέες οικίες
- οικίες που έχουν συντηρηθεί
- ασυντήρητες οικίες σε κακή κατάσταση
- ασυντήρητες οικίες σε καλή κατάσταση

Όσον αφορά την αξιολόγηση και την κριτική προσέγγιση του πυρήνα του οικισμού παρατηρείται ότι ο γενικός μορφολογικός του χαρακτήρας έχει αλλοιωθεί σημαντικά. Υπάρχουν οικίες οι οποίες είναι έτοιμες να καταρρεύσουν ενώ μεγάλος αριθμός από αυτές βρίσκεται υπό λανθασμένη αποκατάσταση. Οι αρχιτεκτονικές μελέτες που έχουν γίνει για την ορθή αποκατάσταση των οικιών είναι λιγιστές. Η κατάσταση στην οποία βρίσκονται τα κτίρια του οικισμού επισημαίνονται στο χάρτη - διάγραμμα 8. Παράδειγμα λανθασμένης επέμβασης που παρατηρείται σε μεγάλο βαθμό στον οικισμό είναι το επίχρισμα της τοιχοποιίας με τσιμεντοκονίαμα ή με μια ανάμειξη υλικών για να επιφέρουν ένα εφήμερο αποτέλεσμα για το χρήστη. Οι κάτοικοι που διαμένουν στις οικίες αυτές προέβηκαν σε μια άμεση λύση επιδιόρθωσης, επιτυγχάνοντας μ' αυτό τον τρόπο να συνεχίσουν να ζουν στο περιβάλλον τους. Έτσι σαν λύση πρώτης ανάγκης θεώρησαν, το πεταχτό τσιμέντο ή το επίχρισμα κ.ά.

Surveyed by Dept of Lands & Surveys 1923
State Copyright Reserved
Revised from D.L.O. plans, 1987, 1987, 1989, 1991

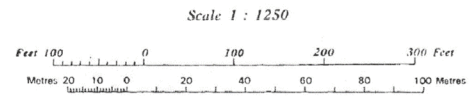



Φωτογραφία 1



Φωτογραφία 2

Φωτογραφία 3



Φωτογραφία 4



Ο παραδοσιακός οικισμός με την πάροδο των χρόνων αλλοιώνεται όταν δεν υφίστανται σ' αυτόν ορθή συντήρηση. Στην περίπτωση της Αλάμπρας παρατηρείται μια σχετικά λανθασμένη αντιμετώπιση σε αρχιτεκτονικά μέλη των οικιών από τους κατοίκους, με αποτέλεσμα ο πυρήνας να παραποιείται του χαρακτήρα του.



Φωτογραφία 5



Φωτογραφία 6

Φωτογραφία 7



Φωτογραφία 8



Οι λανθασμένες επιδιορθώσεις προκαλούν ανομοιογένεια στον οικισμό. Στη φωτογραφία 5 φαίνεται η λανθασμένη χρήση του πεταχτού **τσιμεντοπηλού** ως επίχρισμα για την τοιχοποιία και μετέπειτα την επικάλυψή του με μπογιά.

Εκτός από τη λανθασμένη επέμβαση που υφίστανται οι οικίες στο εξωτερικό τους και την αλλοίωση της συνολικής μορφολογικής εικόνας του οικισμού γίνονται και λανθασμένες επεμβάσεις στο εσωτερικό των οικιών.

Σε μια περίπτωση το κτίσιμο φερόντων στοιχείων και η στέγαση της οικίας γίνεται από μπετόν (φωτο.6).

Βέβαια οι νέες αταίριαστες οικοδομές που «προσκολλώνται» στον πυρήνα είναι μια καταστροφική παρέμβαση για την ταυτότητα ενός οικισμού. Όχι μόνο δεν συνάδουν με το γύρω κτιριακό περιβάλλον αλλά κάποιες φορές μετατρέπονται σε «ξένα αντικείμενα» στο χώρο (φωτο.7).

Αξιοσημείωτο είναι το γεγονός του κλεισίματος των καμάρων που παλαιότερα μπορεί να ήταν ηλιακοί, με σκοπό να καλυφτούν οι νέες ανάγκες της οικογένειας (φωτο.8).



Φωτογραφία 9



Φωτογραφία 10

Φωτογραφία 11



Φωτογραφία 12



Στις φωτογραφίες φαίνονται κάποια καλά παραδείγματα αποκατάστασης οικιών. Οι προσθήκες άλλων χώρων γίνονται με **μεταλλικές κατασκευές** αναδεικνύοντας μ'αυτό τον τρόπο την παραδοσιακή οικία (φωτο.10). Ταυτόχρονα, **η χρήση της τοπικής πέτρας αλλά και του τρόπου δόμησής** της (με ασβεστολιθική βάση και ανωδομή από πλινθάρι) συμπληρώνουν τη γενική μορφολογία του οικισμού (φωτο.9,11). Τα κουφώματα όπως και τα ανοίγματα (παράθυρα, θύρες, αρσέρες) παρουσιάζονται με τον ίδιο ακριβώς τρόπο όπως ήταν κατασκευασμένα τα παραδοσιακά (φωτο.9,12). Ακόμη, οι τοίχοι έχουν ακανόνιστο σχήμα (φωτο.12) διότι ακολουθούσαν τη μορφή της πέτρας και έτσι ακόμα και στις γωνιές του κτιρίου συναντάμε καμπυλότητα στις ακμές.

Οι κατοικίες αποτελούν καίριο σημείο ενδιαφέροντος διότι είναι τα στοιχεία που δημιουργούν τη σύνθεση και το σχηματισμό ενός οικισμού.

Πρωταρχική ανάγκη ήταν η γένεση ενός **κλειστού χώρου** όπου θα ήταν προφυλαγμένος από τις καιρικές συνθήκες. Ταυτόχρονα, κρίθηκε αναγκαία η ύπαρξη ενός **άλλου ανοιχτού** αλλά στεγασμένου χώρου όπου θα εξυπηρετούσε τη ζωή στην ύπαιθρο. Συνεπώς, για πρώτο στάδιο επιδιώκεται η κατασκευή ενός απλού κελύφους μέσα στον οποίο η οικογένεια θα εντάξει τις λειτουργίες της. Αξίζει ν' αναφερθεί ότι, ο μάστορας δε χρειαζόταν να σχεδιάσει πολύπλοκες κατόψεις εξαιτίας των λιγοστών αναγκών της οικογένειας.

Στον οικισμό της Αλάμπρας όπως και γενικότερα στους παραδοσιακούς οικισμούς η ζωή είναι απλή και η κατασκευή του κελύφους γίνεται δίχως προβληματισμούς. Έτσι η πιο αρχέτυπη μορφή κατοικίας είναι το μακρινάρι. Σταδιακά όμως, ανάλογα με τις κοινωνικοοικονομικές ανάγκες ο τύπος αυτός μεταβάλλεται διαχρονικά και εξελίσσεται με πιο σύνθετο τρόπο όπως θα δούμε πιο κάτω.

Το **μακρινάρι** είναι ο πιο απλός τύπος παραδοσιακού σπιτιού που η μορφή του επηρεάζεται άμεσα από τις δυνατότητες της κατασκευής. Είναι ένα ορθογώνιο παραλληλεπίπεδο του οποίου το πλάτος είναι το μεγαλύτερο δυνατό άνοιγμα που μπορεί να καλύψει ένα συνηθισμένο ξύλινο δοκάρι (βολίτζι) περίπου 3m, ενώ το μήκος του ποικίλει και καθορίζεται από τον αριθμό των παράλληλα διατεταγμένων δοκαριών μια και απέχουν ίσες αποστάσεις μεταξύ τους (περίπου 30cm). Το ύψος του μακριναριού φτάνει τα 2.80m – 3.00m. Στις περισσότερες οικίες τα μακρινάρια ήταν πλατυμέτωπα, δηλαδή η πόρτα βρισκόταν στο μέσο της μακριάς πλευράς του μακριναριού.

Η ανάγκη δημιουργίας μεγαλύτερου χώρου οδήγησε τον ανώνυμο τεχνίτη στη συνένωση δύο όμοιων μακριναριών κατά τη μεγάλη τους πλευρά με εσωτερική επικοινωνία διαμέσου του ανοίγματος. Το άνοιγμα στην εξέλιξη του κατέλαβε τελικά το μεγαλύτερο μήκος του κοινού τοίχου και στηριζόταν από ένα ξύλινο δοκάρι (νεύκα, μεσοδότσι). Δηλαδή δύο νεύκες συναντώνται στο μέσο του ανοίγματος και στηρίζονται με τη βοήθεια ενός ξύλινου υποστύλωματος (στύλος). Έτσι δημιουργήθηκε το λεγόμενο **'δίχωρο'**. Η δημιουργία του παλατιού προήλθε από την εξέλιξη του δίχωρου. Ο λόγος οφείλεται στην αντικατάσταση της νεύκας από μια οξυκόρυφη καμάρα από πελεκητή πέτρα, της οποίας το άνοιγμα ήταν μικρότερο από το μήκος του παλατιού και ήταν ασύμμετρα τοποθετημένη. Στον οικισμό της Αλάμπρας συναντάς τα μακρινάρια και τη δίχωρη με νεύκα σπάνια, ενώ κυριαρχούν περισσότερο τα δίχωρα με πελεκητή πέτρα.

Σταδιακά, το μονόχωρο ή δίχωρο χρησιμοποιήθηκαν μόνο ως χώροι κατοικίας, ενώ ο στάβλος, η αποθήκη και κάποτε το μαγειριό μεταφέρονται σε μικρότερους ανεξάρτητους χώρους. Σ' αντίθεση με το πρώτο στάδιο του μακριναριού όπου μπαίνοντας στο εσωτερικό της οικίας συναντάται στο αριστερό ή δεξί τμήμα ο χώρος για τα ζώα (πάχνα) ή άλλοτε για αποθήκευση αγαθών (σέντε). Παρατηρείται λοιπόν ότι οι κάτοικοι του οικισμού ξεκίνησαν να διαχωρίζουν τις λειτουργίες.

Η εξελικτική πορεία του κυρίου χώρου της κυπριακής οικίας παρατηρείται και στον οικισμό της Αλάμπρας. Πιο συγκεκριμένα ξεχωρίζουν τέσσερις τύποι. Στον παλαιότερο τύπο οικίας (τύπος 1), το μακρινάρι χαρακτηρίζεται ως μη αυτοτελής και ανεξάρτητος χώρος. Όλες οι λειτουργικές ζώνες βρίσκονται κάτω από αυτό το κέλυφος που είτε είναι μονώροφο είτε διώροφο. Η σκάλα για πρόσβαση στο δάμα είναι εξωτερική με παράλληλο άξονα στην όψη. Στον τύπο αυτό το μακρινάρι τοποθετείται στο βάθος του οικισμού και έτσι διαχωρίζεται ακόμα πιο πολύ η ιδιωτική ζωή από τη δημόσια. Η είσοδος βρίσκεται στην αυλή.

Ο δεύτερος τύπος που συναντήσαμε είναι η οικία με διώροφο όγκο που τοποθετείται στο βάθος του οικοπέδου. Οι βοηθητικοί χώροι τοποθετούνται σ' επαφή και εγκάρσια στο διώροφο όγκο ώστε να προκύπτει το σχήμα 'Γ' σε κάτοψη. Η είσοδος γίνεται και πάλι από την αυλή.

Στον τρίτο τύπο εξακολουθεί το μακρινάρι να βρίσκεται στο βάθος του οικοπέδου και με τους βοηθητικούς χώρους να δημιουργούν το σχήμα 'Γ' σε κάτοψη. Σ' αυτή την περίπτωση όμως κάποιοι βοηθητικοί χώροι τοποθετούνται παράλληλα και στο μέτωπο του δρόμου, ενώ η είσοδος γίνεται και πάλι από την αυλή. Μια παραλλαγή του τύπου αυτού προκύπτει με την εμφάνιση του ηλιακού που τοποθετείται στο βάθος της αυλής μπροστά από το μακρινάρι λειτουργώντας σαν βοηθητικός.

Ακολουθώς, ο τέταρτος τύπος χαρακτηρίζεται από τη μεταφορά του μακριναριού στο μέτωπο του δρόμου, όπου εκεί συγκεντρώνονται όλες οι λειτουργίες. Συνήθως, οι οικίες είναι διώροφες και η πρόσβαση στον όροφο γίνεται από μια εξωτερική σκάλα. Η είσοδος στην οικία γίνεται από τον ηλιακό που βρίσκεται στο ισόγειο. Η εξέλιξη αυτή προδίδει μια τάση εξωστρέφειας ως αποτέλεσμα σταδιακής αλλαγής στις κοινωνικές συνθήκες και τον τρόπο ζωής.

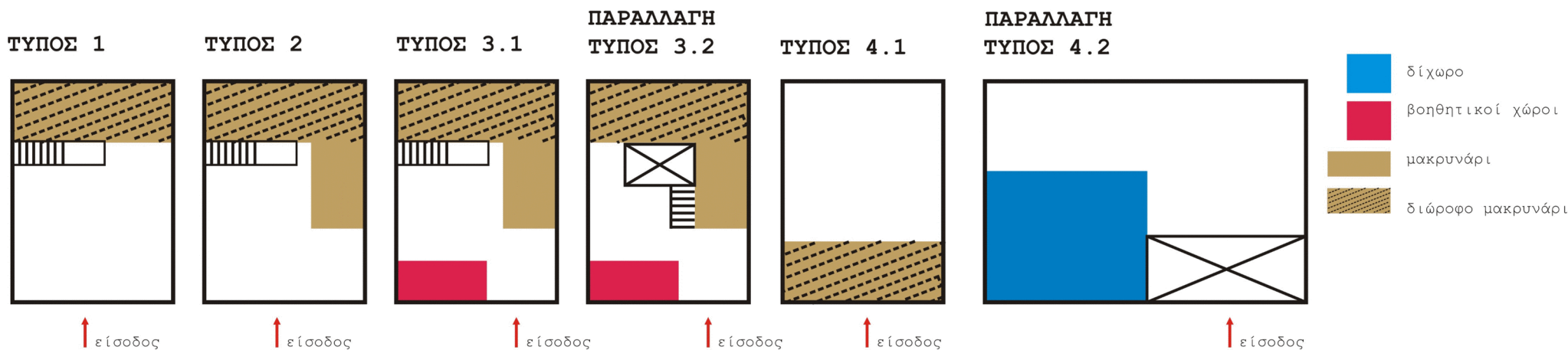

Τα μέρη της κατοικίας

Τα επιμέρους στοιχεία είναι το δίχωρο, το μακρυνάρι, ο ηλιακός, η αυλή και τα διάφορα προσκτίσματα.

Δομή

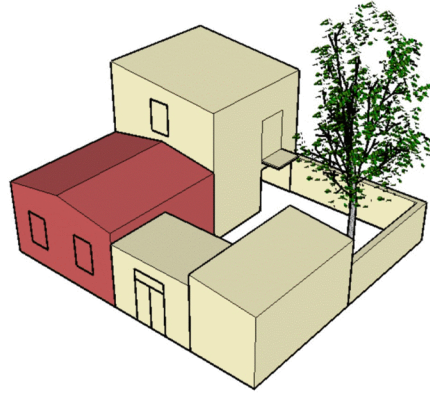
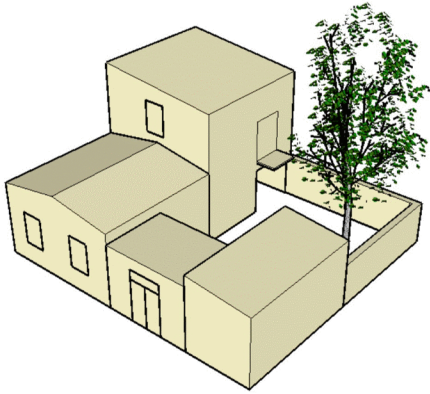

2. δίχωρο

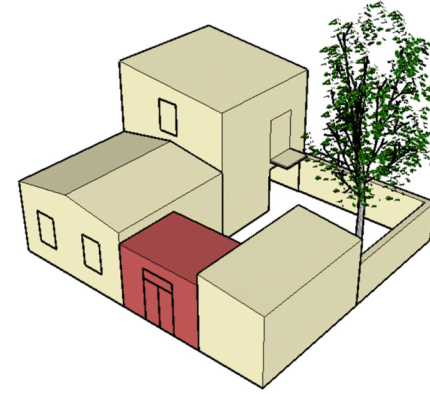

1. ηλιακός

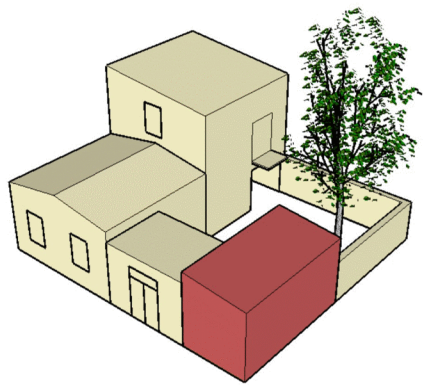

3. μακρυνάρι

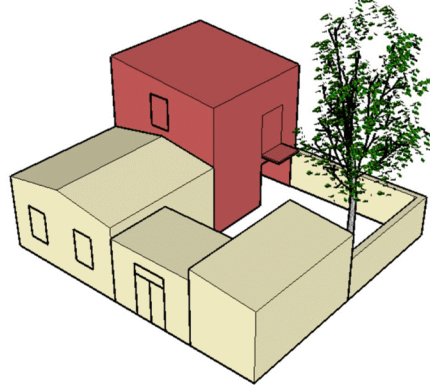

4. αχυρώνας

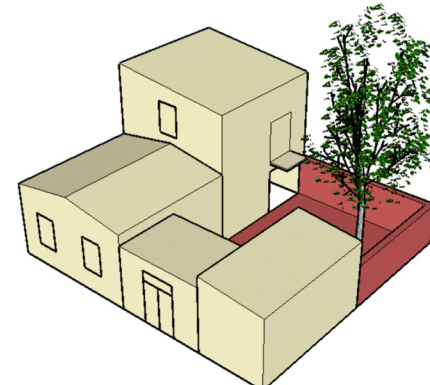

5. αυλή

1. ηλιακός
2. δίχωρο
3. μακρυνάρι
4. αχυρώνας
5. αυλή
6. καμάρα
7. πάχνα

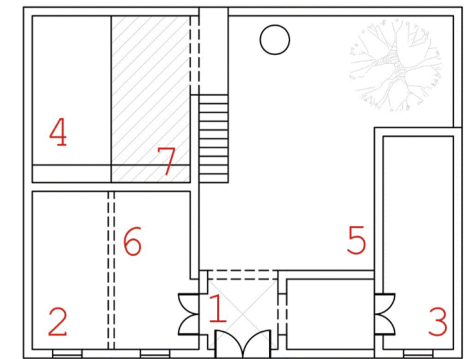

Αναλύοντας τους αντιπροσωπευτικούς τύπους της παραδοσιακής οικίας στην Αλάμπρα φαίνεται πως συντίθενται από τα ίδια βασικά επιμέρους στοιχεία αλλά με διαφορετική διάταξη σε κάθε περίπτωση. Τα επιμέρους στοιχεία είναι το **παλάτι**, το **μακρινάρι**, το **ανώι**, ο **ηλιακός**, τα διάφορα **προσκτίσματα** και η **αυλή**.

A. Το παλάτι

Το παλάτι συνήθως αποτελεί τον βασικό πυρήνα της κατοικίας και συγκεντρώνει τις περισσότερες λειτουργίες της. Είναι ένας τετράγωνος σε κάτοψη χώρος 6m x 6m περίπου. Το ύψος του είναι συνήθως γύρω στα 3m και σπανιότερα γύρω στα 5m. Στο παλάτι υπάρχει η 'τσιμινιά' που χρησιμεύει για το μαγείρεμα αλλά και για την θέρμανση του χώρου το χειμώνα. Σε μια άλλη γωνιά του βρίσκουμε κατά κανόνα το 'σέντε', το οποίο είναι μια επιφανειακή κατασκευή τοποθετημένη σε ύψος 1.80m, δημιουργώντας έτσι τον αποθηκευτικό χώρο του παλατιού.

Στο κάτω μέρος του 'σέντε' αποθηκεύουν τα πιθάρια με το λάδι και το κρασί, ενώ από πάνω το σιτάρι. Στην τρίτη 'γωνιά' σε άμεση σχέση με την πόρτα δημιουργείται ο χώρος για τα ζώα, με την 'πάχνα' για την τροφή τους ενώ στην τέταρτη τοποθετείται το κρεβάτι. Έτσι ο ενιαίος χώρος του παλατιού καταμερίζεται σε τέσσερις μικρότερους χώρους με τις αντίστοιχες λειτουργίες. Βασικό άνοιγμα του παλατιού για φωτισμό και αερισμό είναι η μεγάλη η πόρτα (γύρω στα 2m πλάτος και ύψος) και σε πολλές περιπτώσεις ένα ή δύο παράθυρα που βρίσκονται δεξιά ή αριστερά της. Στους τοίχους εσωτερικά είτε εξωτερικά βρίσκουμε τις 'θύρες'. Πρόκειται για ορθογώνιου ή ημικυκλικού τύπου εσοχές που χρησιμοποιούν για την αποθήκευση αντικειμένων ή τροφίμων. Παράλληλα, με τις εσοχές συναντά κανείς στους εσωτερικούς τοίχους μόνο τα επιμήκη προεξέχοντα 'ράφια'.

Αξίζει ν' αναφέρουμε ότι στην Αλάμπρα πολύ λίγα τέτοια παραδείγματα υπάρχουν με παλάτια. Συμπεραίνουμε λοιπόν, ότι στον οικισμό πρόκειται για μια κοινωνική τάξη όχι και τόσο ψηλή.

B. Το μακρινάρι

Το μακρινάρι όπως αναφέρθηκε και προηγουμένως είναι πιο απλή μορφή κτίσματος και οι διαστάσεις του είναι γύρω στα 3m πλάτος, ενώ το μήκος του ποικίλλει από 4m – 7m. Είναι πολύ διαδεδομένη κατασκευή και χρησιμοποιείται κυρίως ως ο χώρος για μια οικία με όλες τις λειτουργίες εντεταγμένες σ' αυτό. Παρατηρείται ότι το μακρινάρι κυριαρχεί στον οικισμό έναντι των άλλων επιμέρους στοιχείων.

Γ. Το ανώι

Το ανώι που συναντάται στον οικισμό είναι μονόχωρο με διαστάσεις περίπου 3m x 6m, αλλά αυτό δεν έχει ιδιαίτερη σημασία αφού πάντα ακολουθεί τις διαστάσεις του μακριναριού που βρίσκεται στο ισόγειο. Φιλοξενεί αποκλειστικά τις λειτουργίες ύπνου που μεταφέρονται από το ισόγειο (μακρινάρι). Η πρόσβαση του επιτυγχάνεται με μια σκάλα που βρίσκεται στην αυλή.

Δ. Ηλιακός

Προχωρώντας στον ηλιακό όπου είναι γνωστός στην παραδοσιακή αρχιτεκτονική ως ο ημιυπαίθριος χώρος προέκταση του κυρίως σπιτιού προς το νότο. Στις οικίες της Αλάμπρας που μελετήθηκαν ο ηλιακός είτε αποτελεί αυτοτελή χώρο στην είσοδο της αυλής του συγκροτήματος είτε προσκολλάται ως πρόσκτισμα στον κτιριακό όγκο. Γενικά ο ηλιακός στην είσοδο της οικίας παίρνει διάφορες διαστάσεις σε κάτοψη, 3m x 3m και ύψος 3m ή 5m x 3m και ύψος 4m. Η είσοδος στον ηλιακό στην μια περίπτωση γίνεται με μια ορθογώνιου σχήματος θύρα η οποία επαναλαμβάνεται και κατά την έξοδο του χρήστη από το χώρο. Η δεύτερη περίπτωση που βρίσκει εφαρμογή, είναι και πάλι η ορθογώνιου τύπου θύρα κατά την είσοδο και ορθογώνιο άνοιγμα κατά την έξοδο. Ενώ μια πιο ιδιαίτερη περίπτωση μπορούμε να χαρακτηρίσουμε αυτή όπου η είσοδος γίνεται με καμάρα και παράλληλα η έξοδος από τον ηλιακό είναι με καμάρα.

Ε. Προσκτίσματα

Τα προσκτίσματα είναι διάφοροι βοηθητικοί χώροι όχι και τόσο μικρού μεγέθους αφού συνήθως εκτείνονταν στις διαστάσεις του μακριναριού. Οι χώροι αυτοί διατάσσονταν γύρω από την αυλή και πρόκειται για το ασιερωνάρι, το μαγειριό και το πλυσταριό. Βέβαια αυτοί που είχαν την οικονομική ευχέρεια συνήθως είχαν και αυτοτελή βοηθητικούς χώρους. Προσκτίσματα μπορούμε να κατονομάσουμε και κατασκευές μικρού μεγέθους όπως η γούρνα, ο φούρνος και ο στάβλος. Αυτά τα προσκτίσματα δεν εμφανίζονται αρκετά στον οικισμό που ίσως να υποδηλώνει και πάλι την οικονομική τους τάξη όπως αναφέρθηκε και προηγουμένως.

ΣΤ. Αυλή

Η αυλή θεωρείται το πιο σημαντικό και ίσως το πιο απαραίτητο στοιχείο σύνθεσης κάθε οικίας, αφού η κοινωνική ζωή διαδραματιζόταν περισσότερο σ' αυτό το χώρο. Πρόκειται για ένα υπαίθριο χώρο, ο οποίος σε κάθε περίπτωση έχει ένα ιδιαίτερο χαρακτήρα, ανάλογα με τη διάταξη των κτισμάτων γύρω απ' αυτήν. Ενώ εκ πρώτης όψεως φαίνεται να είναι το υπόλοιπο που παραμένει μετά το κτίσιμο της οικίας, στην πραγματικότητα αποτελεί το στοιχείο σύνδεσης των κλειστών χώρων μεταξύ τους και το στοιχείο οργάνωσης της ζωής των κατοίκων γενικότερα.

Η αυλή δημιουργείται με έντονη απομόνωση από τον δημόσιο δρόμο με την παρεμβολή του ψηλού μαντρότοιχου (2.00m – 2.50m). Σ' άλλες περιπτώσεις υπάρχουν κάποια κτίσματα φανερώνοντας έτσι την ανάγκη των κατοίκων να διαχωρίσουν τις έντονες ιδιωτικές δραστηριότητες από το δρόμο. Η πρόσβαση από το δρόμο στην αυλή γίνεται είτε διαμέσου του ηλιακού είτε διαμέσου κάποιας πόρτας στο μαντρότοιχο ('το ξωπόρτιν').

Στις περισσότερες φορές, η αυλή καταλαμβάνει κατά πολύ μεγαλύτερο χώρο απ' ότι το δομημένο και σπανιότερα περίπου ίσο. Τα κτίσματα που την περιβάλλουν συνδέονται άμεσα μ' αυτήν χωρίς να έχουν δική τους εσωτερική επικοινωνία. Τοποθετούνται γύρω από την αυλή ώστε να την οργανώνουν με τον καλύτερο δυνατό τρόπο, για να μπορέσει να εκτελέσει σημαντικές λειτουργίες όπως: φούρνισμα, πλύσιμο, πρόχειρη αποθήκευση, επεξεργασία προϊόντων, προστασία ζώων ξεκούραση, φαγητό κ.λ.π. Έτσι, η αυλή γίνεται ο ουσιαστικός χώρος της οικίας και με το σχήμα της δίνει συνεκτικότητα και ολοκληρώνει τη συνολική μορφή της.

μακρυνάρι

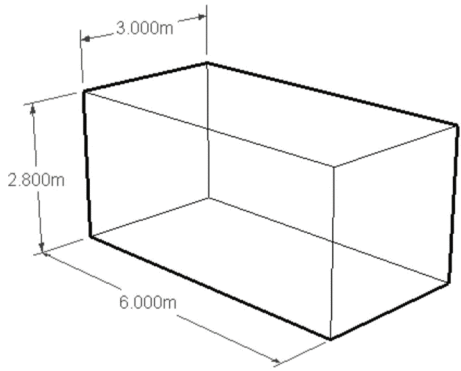

διώροφο μακρυνάρι

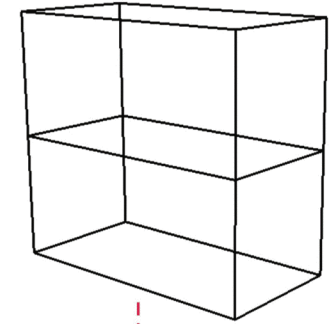

δίχωρο

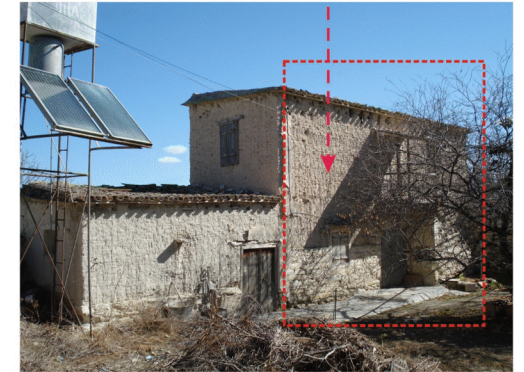
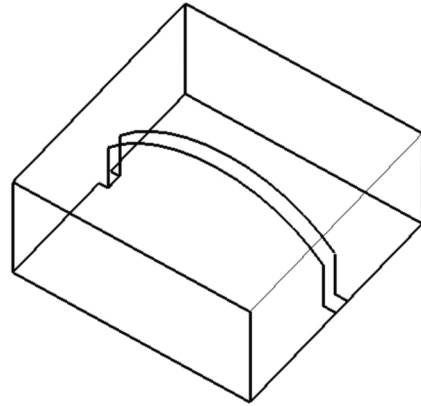
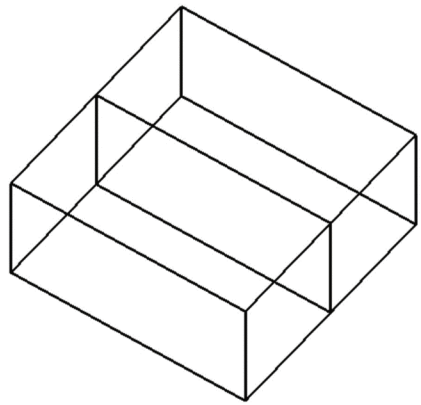

αυλή

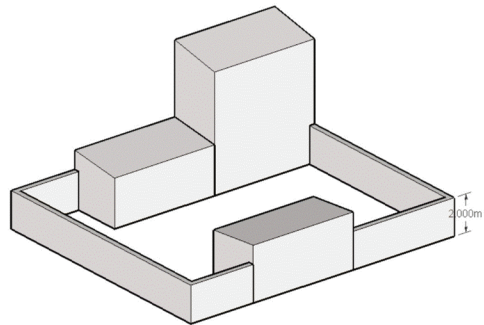

διώροφος ηλιακός με πόρτα (ημικυκλικό υπέρθυρο ή απλά σανιδωτή) και καμάρα

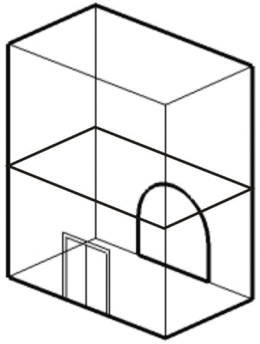



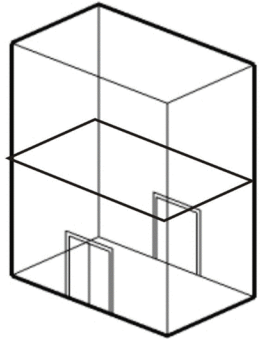

διώροφος ηλιακός με πόρτα και ορθογώνιο άνοιγμα

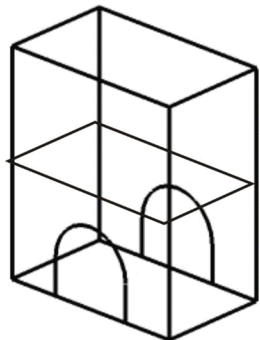

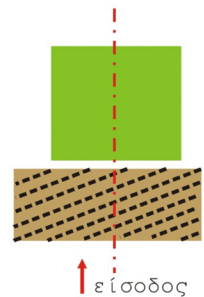
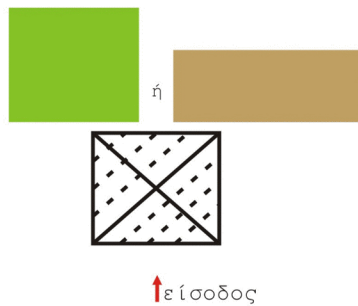
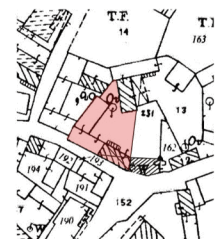
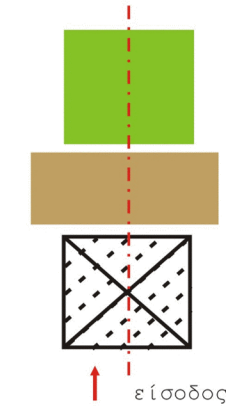
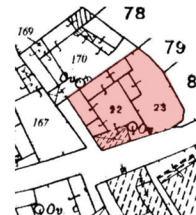
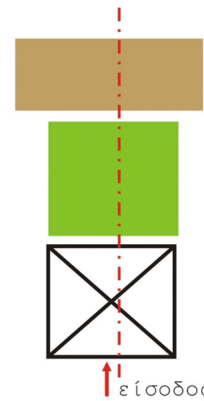
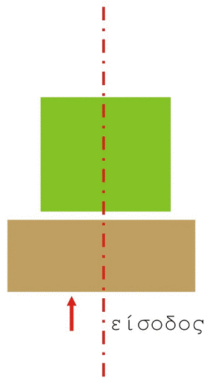
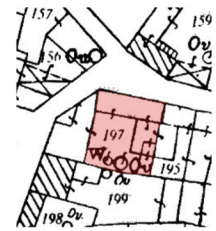
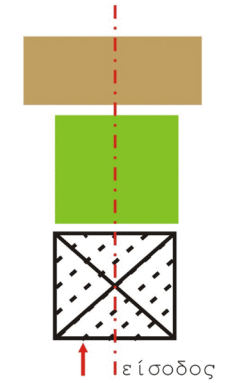
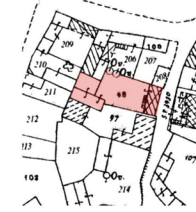
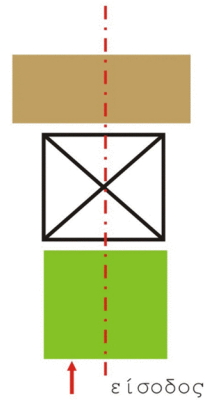
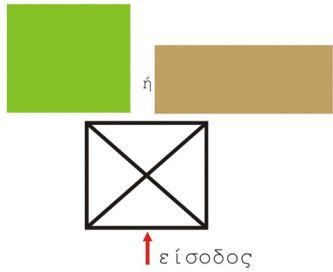
διώροφος ηλιακός με καμάρα και καμάρα





-  ηλιακός
-  διώροφος ηλιακός
-  αυλή
-  μακρυνάρι
-  διώροφο μακρυνάρι

Η διάρθρωση των κτισμάτων στον οικισμό της Αλάμπρας παρατηρείται συχνά σ' όλους τους παραδοσιακούς οικισμούς. Για παράδειγμα ο χρήστης μπορεί να εισέλθει από τον ηλιακό και να οδηγηθεί στην εσωτερική αυλή ενώ απέναντι του συναντά τον κυρίως χώρο, το μακρυνάρι. Ανάλογα με την κοινωνική κατάσταση των κατοίκων και κατά πόσο ήθελαν να έχουν επαφή με τον εξωτερικό παράγοντα οι κάτοικοι διάρθρωσαν και τους χώρους τους, όπως φαίνονται και στα παραδείγματα.

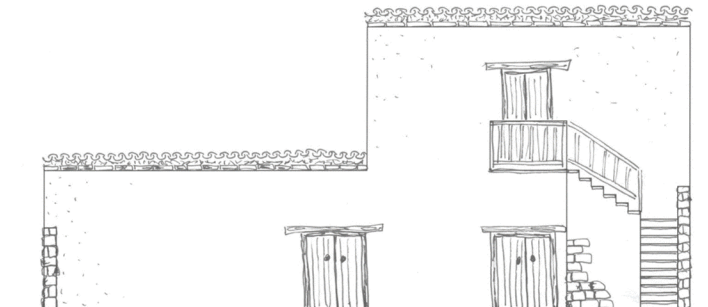
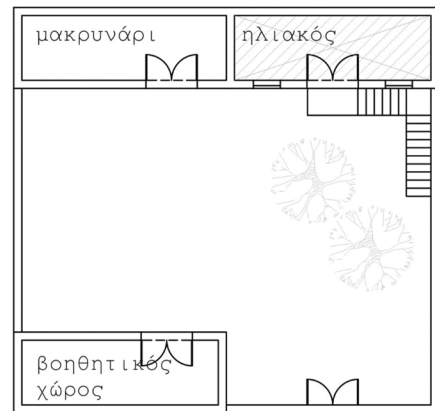
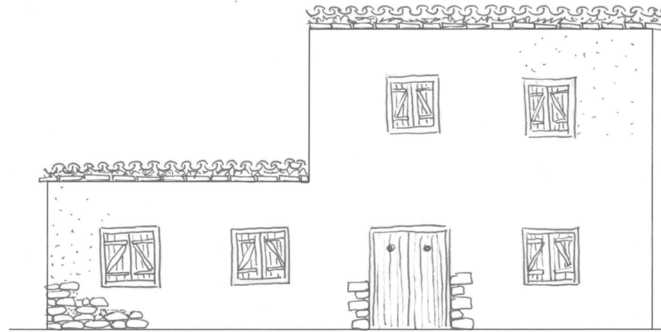
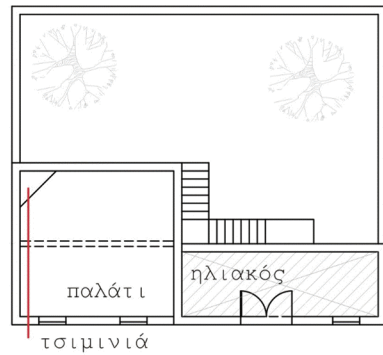
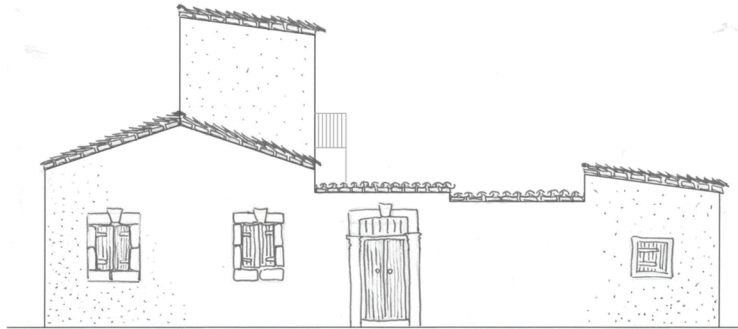
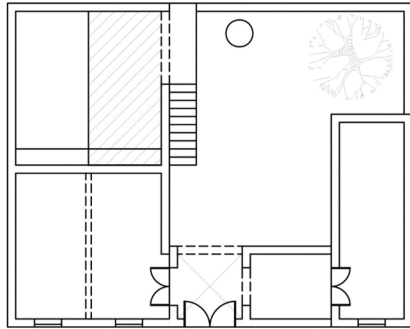

Οι όψεις και οι κατόψεις είναι άμεσα συσχετιζόμενες μεταξύ τους. Συνεπώς, φαίνονται καθαρά οι χώροι και οι λειτουργίες που εντάσσονται σ' αυτούς.

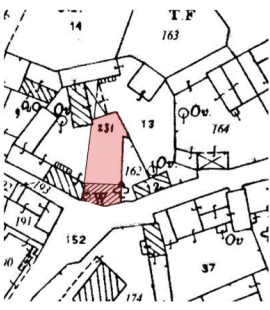

κάτοψη 161

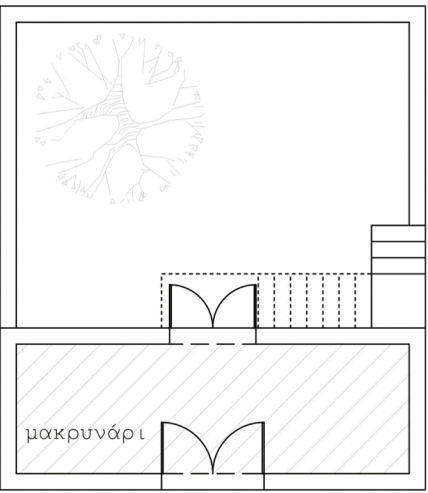

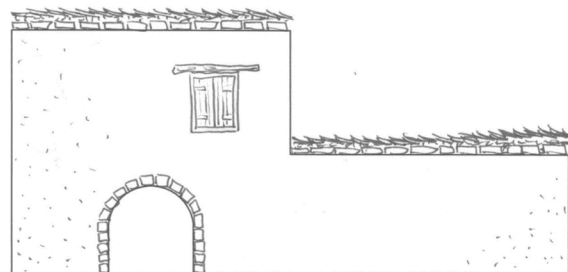
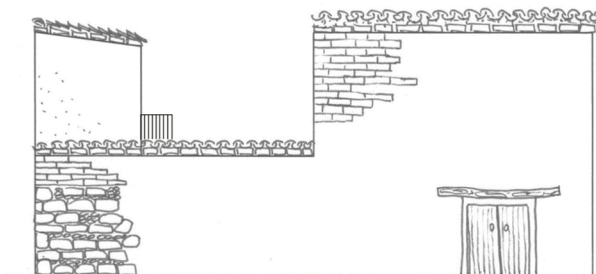
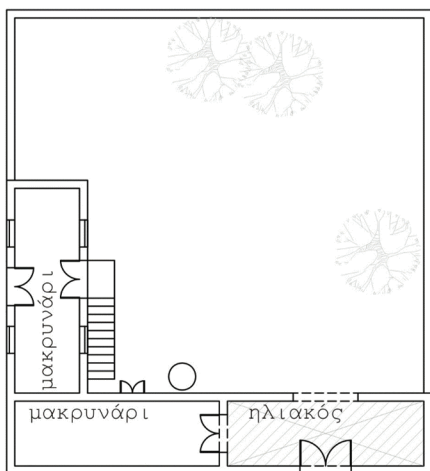
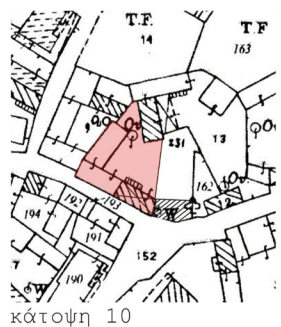
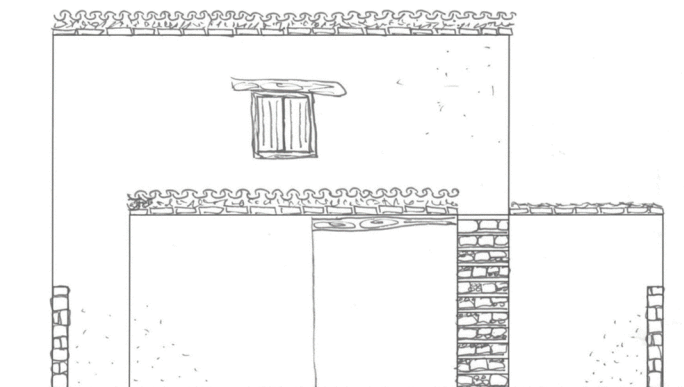
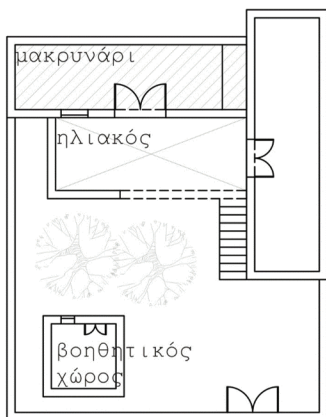
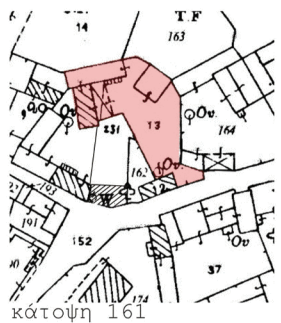

Θύρες



σανιδωτές πόρτες με τοξωτό υπέρθυρο από πελεκητή πέτρα



σανιδωτές πόρτες με ορθογώνιο υπέρθυρο (κατασκευασμένο από πελεκητή πέτρα) και φεγγίτη



σανιδωτές πόρτες



σανιδωτές πόρτες με φεγγίτη



Αν και δεν υπάρχει μεγάλη ποικιλία στα διάφορα μορφολογικά στοιχεία, εντούτοις μέσα στον οικισμό απαντώνται αρκετά καλά παραδείγματα που βοήθησαν στη μελέτη τους.

Τα ανοίγματα

Στον οικισμό της Αλάμπρας παρατηρείται ότι οι κάτοικοι χρησιμοποιούσαν χρώματα στα κουφώματα, στις θύρες και στα παράθυρα. Τα χρώματα διατηρούνται ακόμη και σήμερα, τόσο για λόγους προστασίας του ξύλου όσο και για αισθητικούς. Βασικά, κυριαρχούν τα ψυχρά χρώματα με αποχρώσεις από το μπλε μέχρι το πράσινο.

Στα **κουφώματα** υπάρχει η ξύλινη κάσα. Το κύριο υλικό κατασκευής των κουφωμάτων είναι το ξύλο και σε μικρότερο βαθμό το σίδηρο (σιδεριές και εξαρτήματα) και το γυαλί.

Οι **θύρες** είναι σχεδόν πάντα δίφυλλες και το μεγάλο πλάτος οφείλεται στην ανάγκη για είσοδο φορτωμένων ζώων στο κτίσμα. Οι διαστάσεις για τις θύρες είναι γύρω στα 1.80m με δύο 2.00m πλάτος και 2.20m ύψος. Συνήθως οι θύρες που υπάρχουν στον οικισμό είναι σανιδωτές. Αυτές μπορεί να σε οδηγήσουν είτε στην αυλή είτε στον ηλιακό. Μια άλλη μορφή θύρας είναι η σανιδωτή με τοξωτό ή ορθογώνιο υπέρθυρο από πελεκητή πέτρα. Η περίπτωση αυτής της θύρας παραπέμπει στο γεγονός ότι πρόκειται για μια οικογένεια με καλή οικονομική κατάσταση. Μια προσθήκη πάνω στις προηγούμενες μορφές θυρών είναι ο φεγγίτης, κατασκευασμένος από γυαλί και σιδεριά.

Παράθυρα



σανιδωτά



ζυγός

παράθυρα με πελεκητό πλαίσιο και σιδεριά



Αρσέρες



Τα **παράθυρα** που συνήθως χρησιμοποιούνται είναι μονόφυλλα ή δίφυλλα. Οι μορφές των παραθύρων που βρίσκονται σε μεγάλη συχνότητα στον οικισμό είναι τα σανιδωτά παράθυρα με ζυγούς ή άλλοτε τα παράθυρα με πελεκητό πλαίσιο και σιδεριά. Παρατηρούνται ακόμα κάποιες μορφές παραθύρων που πρόκειται για μεταγενέστερες παραδοσιακές μορφές, ίσως πιο εξελιγμένες. Για παράδειγμα τα παράθυρα με περσιάννα.

Οι **αρσέρες** είναι μικρά ανοίγματα στους τοίχους, ψηλά τοποθετημένα και χρησιμεύουν για τον αερισμό των κλειστών χώρων. Έχουν συνήθως τη μορφή ενός ορθογώνιου ή τραπεζοειδούς ανοίγματος.

Η πυκνότητα των ανοιγμάτων στις όψεις ποικίλλει. Εξωτερικά είναι λιγοστά, ενώ προς το μέρος της αυλής αυξάνονται, χωρίς όμως να αναίρεται η υπεροχή του πλήρους έναντι του κενού.

Γενικά, για τα ανοίγματα θα μπορούσε να σημειωθεί ότι δεν παρουσιάζουν τυποποίηση στη μορφή και στη διάταξή τους. Αυτό ίσως να υποδηλώνει την έλλειψη σχεδιασμού των κατοίκων. Παράλληλα, η τοποθέτηση των ανοιγμάτων στηρίζεται κυρίως σε λειτουργικούς λόγους.

Σκάλα



Εξώστες
Εξωτερικός εξώστης



Εξώστης που στρέφεται προς την αυλή



Οι σκάλες

Σ' όλες τις περιπτώσεις οι σκάλες διατάσσονται μέσα στην αυλή. Οι περισσότερες είναι κατασκευασμένες από πέτρα ενώ δεν υπάρχουν στοιχεία που να φανερώνουν την ύπαρξη ξύλινης σκάλας. Έχουν μικρό πλάτος (γύρω στα 70cm - 80cm) και κλίση σχεδόν 45°, αφού το πλάτος του πατήματος και το ύψος έχουν περίπου τις ίδιες διαστάσεις (γύρω στα 20cm). Οι πέτρινες σκάλες είναι συνήθως συμπαγείς μέχρι το σημείο που ενώνονται με το μπαλκόνι του ορόφου και έτσι παίρνουν τη μορφή ενός τριγωνικού πρίσματος. Η κουπαστή και το κιγκλίδωμα είναι απλής μορφής, γίνονται από ξύλο και αποτελούν τη συνέχεια της κατασκευής του μπαλκονιού.

Τα στοιχεία που εναρμονίζουν τη σκάλα με το υπόλοιπο κτίσμα είναι η συμπαγής μορφή της, η υφή του υλικού της κατασκευής της (πέτρα), καθώς επίσης η επαφή της με τον κτιριακό όγκο.

Οι εξώστες

Σ' αντίθεση με τις σκάλες τα μπαλκόνια που παρατηρήθηκαν στον οικισμό είναι στραμμένα προς την αυλή της οικίας και προς το δρόμο. Υπάρχουν αρκετές οικίες οι οποίες έχουν εξώστη προς την αυλή και στο δρόμο.

Είναι απλές ξύλινες κατασκευές που πολλές φορές δεν έχουν κιγκλίδωμα και αποτελούν το τελευταίο πλατύσκαλο της σκάλας που οδηγεί στον όροφο. Πιο σύνθετα γίνονται όταν αποκτούν κιγκλίδωμα με κατακόρυφα στοιχεία από ξύλο και στεγάζονται με ξύλινη κατασκευή. Σε νεότερες κατασκευές η στέγασή τους τοποθετείται χαμηλότερα από τη στέγασή του ορόφου και εμφανίζονται σαν αυτόνομα στοιχεία στην όψη. Οι διαστάσεις τους είναι συνήθως μικρές (0.80m x 1.20m).

Εξωτερικός εξώστης



Εξώστης που στρέφεται προς την αυλή



Εξωτερικός εξώστης



Καμάρες
Ημικυκλική καμάρα



Οξυκόρυφες καμάρες



Οι καμάρες

Η καμάρα ως μορφολογικό στοιχείο στον οικισμό δεν συναντάται αρκετά. Οι κάτοικοι χρησιμοποιούν την καμάρα ως μορφολογικό στοιχείο γεφύρωσης του ανοίγματος. Στις περισσότερες περιπτώσεις συναντάται για διάρθρωση του ανοίγματος του παλατιού σ' αντίθεση με την ξύλινη νεύκα. Συνήθως, διαμορφώνει και την έξοδο του ηλιακού προς την αυλή.

Πρόκειται για ένα οξυκόρυφο ή ημικυκλικό τόξο με διαστάσεις ανοίγματος γύρω στα 4m (παλάτι) και ύψος γύρω στα 30cm. Τις περισσότερες φορές στηρίζεται σε χαμηλή παραστάδα. Οι απολήξεις σε παραστάδες δημιουργούνται με γεωμετρικά διακοσμητικά στοιχεία.

Η σουβάντζα

Ένα από τα στοιχεία που διαρθρώνουν τις εσωτερικές όψεις των τοίχων είναι η σουβάντζα. Πρόκειται για ένα γραμμικό στοιχείο με επιμήκεις αναλογίες που τοποθετείται σε ύψος συνήθως 1.80m στον τοίχο απέναντι από την είσοδο και χρησιμεύει για την τοποθέτηση πιάτων ή άλλων χρηστικών αντικειμένων. Η κατασκευή της γίνεται από γύψο και διακοσμείται με διάφορα γεωμετρικά σχήματα. Οι κατά μήκος εγχάρακτες γραμμικές διακοσμήσεις τονίζουν ένα οριζόντιο άξονα και με τη δημιουργία σκιάς προβάλλουν τη σουβάντζα σαν ένα στοιχείο που οργανώνει την τυφλή επιφάνεια του επιχρισμένου τοίχου.

Εσοχές

Οι εσοχές βρίσκονται συνήθως στο παλάτι ή στον ηλιακό σε ορθογώνιο ή τοξωτό σχήμα. Οι διαστάσεις τους είναι περίπου 40cm ύψος και πλάτος και βάθος 20cm. Γενικότερα, οι διάφορες εσοχές που βρίσκονται στο οικισμό έχουν απλή μορφή και χωρίς διάκοσμο.

Σουβάτζα



Εσοχές
Ορθογώνιες εσοχές



Τοξωτές εσοχές

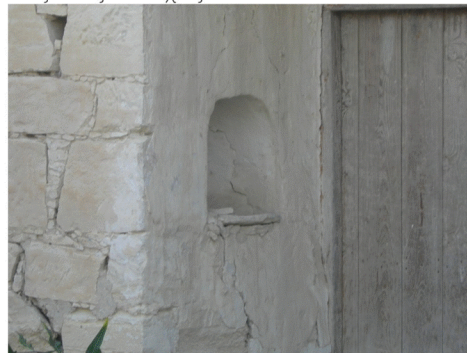

Διαμπερή κυλινδρικά στοιχεία



Βρύση



Φούρνος



Τα διαμπερή πήλινα κυλινδρικά στοιχεία

Τα διαμπερή πήλινα κυλινδρικά στοιχεία βρίσκονται σε αρκετές τοιχοποιίες οικιών στον οικισμό της Αλάμπρας. Πολλές φορές τοποθετούνταν σε μαντρότοιχο ενώ υπάρχουν και περιπτώσεις που βρίσκονται σε τοιχοποιία σε μακρυνάρι (στην μικρή πλευρά). Η χρήση αυτών των στοιχείων δεν είναι ακριβής αλλά τίθενται κάποιες σκέψεις για αερισμό της οικίας.

Για να εξηγηθούν τα στοιχεία αυτά έγιναν κάποιες εικασίες από την ομάδα εργασίας, μετά από τη μελέτη του οικισμού και του τρόπου ζωής των κατοίκων γενικά. Μία προσέγγιση υποστηρίζει ότι οι σωλήνες αυτές αφού είναι διάτρητες μέσα στον τοίχο, ίσως να χρησιμοποιούνται για να αντικαταστήσουν τις αρσέρες για την παροχή αερισμού μέσα στην οικία. Άλλη προσέγγιση υποστηρίζει ότι ίσως να χρησιμοποιούνται σαν σημεία διατήρησης των παγωμένων αγαθών (σαν ψυγεία δηλαδή) αφού βρίσκονται μέσα στον τοίχο, ο οποίος από τη φύση του και μόνο λειτουργεί ως θερμομόνωση.

Γούρνα



Οικόσημα



Πάχνα



Οικόσημα

Σημαντικά στοιχεία που τοποθετούνται πάνω από το ξωπόρτι ή τη θύρα μιας οικίας είναι τα οικόσημα. Πρόκειται για ένα ορθογώνιο ή τετράγωνο σχήμα πέτρας, η οποία είναι λαξευμένη με γλυπτό διάκοσμο όπου τις περισσότερες φορές υπήρχαν σχήματα όπως σταυροί και λουλούδια. Τα οικόσημα δήλωναν την κοινωνική κατάσταση της οικογένειας που κατοικούσε στην οικία, ενώ αξίζει να προσθέσουμε ότι δε συναντήσαμε αρκετά οικόσημα στον οικισμό. Μ' αποτέλεσμα να πιστοποιεί για ακόμη μια φορά την οικονομική τάξη του οικισμού της Αλάμπρας.

Άλλα μορφολογικά στοιχεία

Ο φούρνος, η γούρνα και η πάχνα ήταν απαραίτητα στοιχεία για τη ζωή στην οικία και πιο συγκεκριμένα για το νοικοκυριό.

Απόληξη στέγης



Εσωτερικό στέγης



Καλάμια

Βολίτζια

Ψάθα

Μορίνες

Εύλινες κατασκευές

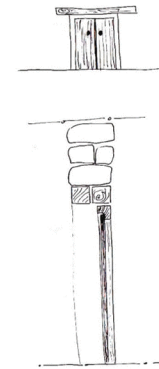
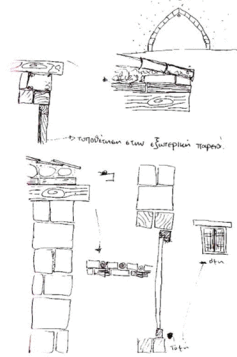

Μορίνες



Κορμοί δεντρών (βολίτζια)

Κατασκευή εξώστη



Φουρούσια

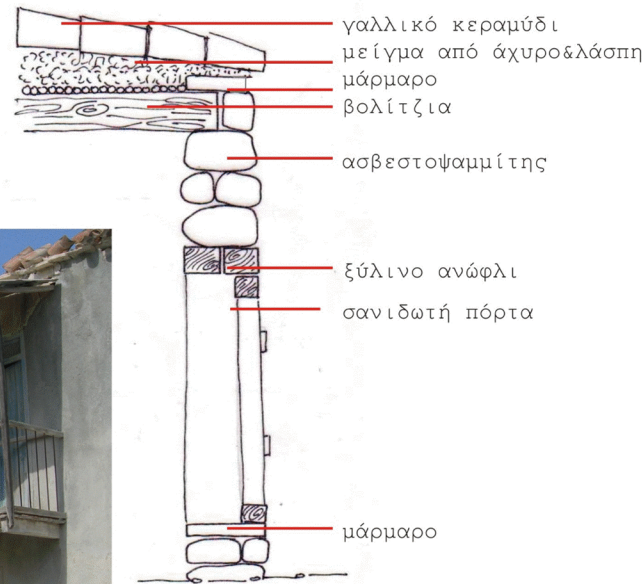

γαλλικό κεραμύδι

μείγμα από άχυρο & λάσπη

μάρμαρο

βολίτζια

ασβεστοψαμμίτης

ξύλινο ανώφλι

σανιδωτή πόρτα

μάρμαρο

Δόμα/Στέγη

Μέσα στον οικισμό υπάρχουν αρκετές οικίες που έχουν μείνει ανέπαφες και έτσι ήταν δυνατό να παρατηρηθεί ο γνήσιος τρόπος κατασκευής τους. Στο κατώτερο επίπεδο υπάρχουν τα βολίτζια ή οι μορίνες που γεφυρώνουν την απόσταση ανάμεσα στους τοίχους. Πάνω τους τοποθετούνται καλάμια στην αντίθετη κατεύθυνση, ή ψάθες όπου πάνω τους θα τοποθετηθεί η λάσπη με το άχυρο.

Μπαλκόνια

Υπάρχουν κυρίως στις εξωτερικές όψεις των οικιών. Αποτελούνται από προβόλους ξύλινων μορίνων και κάποτε στηρίζονται με διαγώνια ξύλινα στοιχεία πάνω στον εξωτερικό τοίχο για καλύτερη στήριξη τους όταν είναι μεγαλύτερα. Το κιγκλίδωμά τους είναι ξύλινο και σε πολύ λίγες περιπτώσεις εύπορων οικιών παρατηρούνται σιδερένια με κάποια διακόσμηση.

Πέτρα

Η πέτρινη τοιχοποιία αποτελείται από ημικατεργασμένο ασβεστοψαμμίτη που εξορύσσεται από την γύρω περιοχή. Η τοιχοποιία διαμορφώνεται από πέτρες ακανόνιστου μεγέθους.

Ημικατεργασμένος ασβεστιτικός ψαμμίτης



Πλινθάρια



Πλινθάρια

Χρησιμοποιείται κυρίως στον πάνω όροφο της οικίας, συχνά εμφανίζονται και στην ανώδομη του ισογείου, ειδικότερα σε μετέπειτα οικοδομές που τα αποθέματα πέτρας λιγότευαν. Λόγω της μικρής αντοχής του υλικού αυτού στην υγρασία, αποφεύγεται η απευθείας επαφή του με το έδαφος. Έτσι, σε όλες τις πλινθόκτιστες οικοδομές υπάρχει μια βάση από πέτρα για να προφέρει προστασία από την υγρασία.

Επίχρισμα ασβέστη (εσωτερικά & εξωτερικά)



Ξύλο

Το υλικό αυτό έχει ευρεία χρήση σε πολλούς οικοδομικούς τομείς, από τα θυρώματα στις στέγες.

Θύρες

Οι εξώθυρες αποτελούνται από φύλα μεγάλων χοντρών σανιδιών που καρφώνονται πάνω σε οριζόντια ξύλα στο εσωτερικό της θύρας, τους ζυγούς. Τα καρφιά έχουν μεγάλα στρογγυλά κεφάλια και στις πιο πλούσιες οικίες έχουν σκαλίσματα. Οι εσωτερικές θύρες είναι ακόμη πιο απλές από τις εξώθυρες. Αποτελούνται από πιο λεπτά σανίδια και τα καρφιά τους είναι πιο μικρά. Τα πλαίσια είναι συχνά σκαλισμένα - εγχάρακτα ακόμα και στις μικρές εσωτερικές θύρες.

Παράθυρα

Όπως συμβαίνει και στις θύρες, η κατασκευή των παραθύρων είναι απλή. Αποτελούνται από σανίδες καρφωμένες στους ζυγούς. τα πλαίσια τους είναι ορθογωνικά, με το ύψος να είναι μεγαλύτερο σε αναλογία από το πλάτος τους.

Χρωματισμοί



Κατασκευή καμάρας



Κατασκευή θύρας & παραθύρων



Επιχρίσματα

Όταν πρόκειται να επιχριστεί ένας τοίχος, τότε αυτό θα γίνει με λευκό ασβεστοεπίχρισμα, που θα βοηθήσει στην αντανάκλαση των ζεστών ακτινών του ήλιου και στην ανάδειξη των σκαλιστών πλαισίων της θύρας και των παραθύρων όπου υπάρχουν.

Μπαλκόνια - η μόνη επαφή με το δρόμο



Παρατηρώντας τις όψεις που σχηματίζουν τα κτίρια πάνω στους δρόμους, αντιλαμβάνεται κανείς κάποια στοιχεία που χαρακτηρίζουν την παραδοσιακή αρχιτεκτονική της Κύπρου.

Για παράδειγμα, οι στέγες των οικιών δεν καταλήγουν ποτέ στο ίδιο σημείο, έχοντας μικρές διαφορές ύψους για να είναι δυνατή η κατασκευή της απόληξης της στέγης, επίσης αυτό συμβαίνει λόγω του προσθετικού τρόπου ανάπτυξης και ίσως για να ξεχωρίζουν οπτικά οι ιδιοκτησίες μεταξύ τους.

Ένα άλλο στοιχείο είναι η πέτρινη βάση που υπάρχει στο κάτω μέρος, ανάμεσα στο έδαφος και το πλινθάρι που βασικά του παρέχει προστασία από την εδαφική υγρασία.

Άλλο χαρακτηριστικό στοιχείο είναι η ελάχιστη ύπαρξη ανοιγμάτων της κάθε οικίας προς το δρόμο. Γενικά παρατηρείται η ύπαρξη δυο συμμετρικών παραθύρων στον εξωτερικό τοίχο των διχώρων, ένα στο κέντρο της στενής πλευράς (όταν βρίσκεται στο δρόμο) του μακρυναριού, ή δυο συμμετρικά σε σχέση με την πόρτα όταν στο δρόμο βλέπει η μακριά πλευρά του μακρυναριού. Η ίδια διάταξη παραθύρων παρατηρείται και στα ανάγεια των οικιών και κάποιες φορές, όταν η οικία είναι διώροφη τότε τα παράθυρα στο ισόγειο θα είναι λιγότερα από αυτά του ορόφου. Πέραν των παραθύρων, ανοίγματα προς το δρόμο αποτελούν και οι εξώστες - μπαλκόνια, που παρά την τάση εσωστρέφιας των οικιών, βρίσκονται στην εξωτερική όψη προσφέροντας οπτική επαφή με το δρόμο και γενικά τη ζωή του χωριού έξω από το κλειστό περιβάλλον της κάθε οικίας.

Ελάχιστα ανοίγματα στο δρόμο



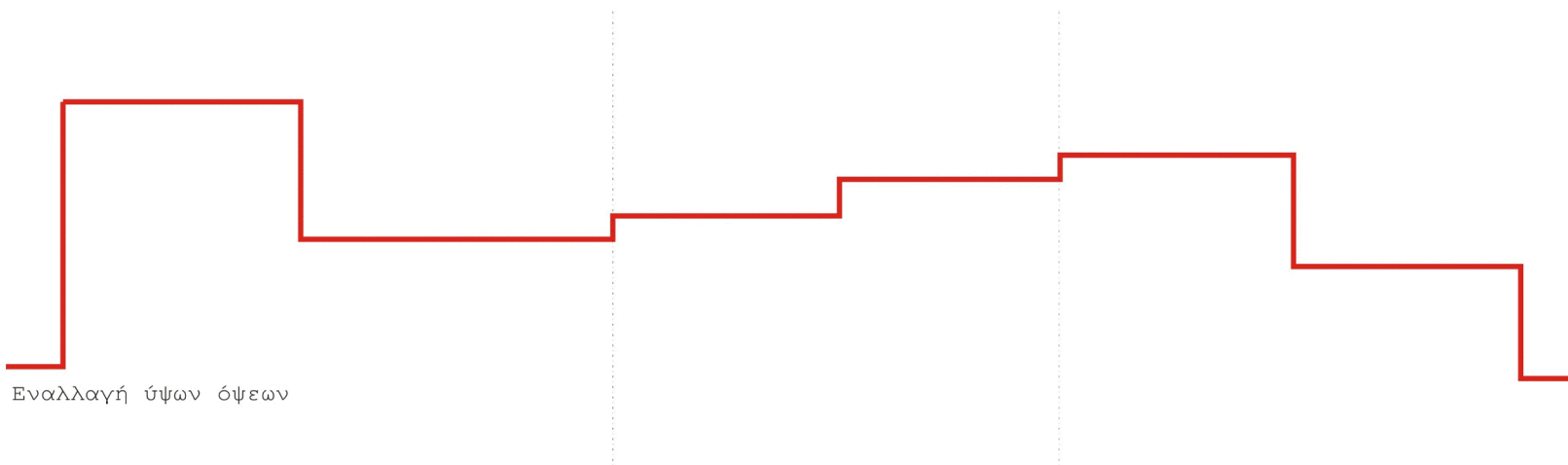
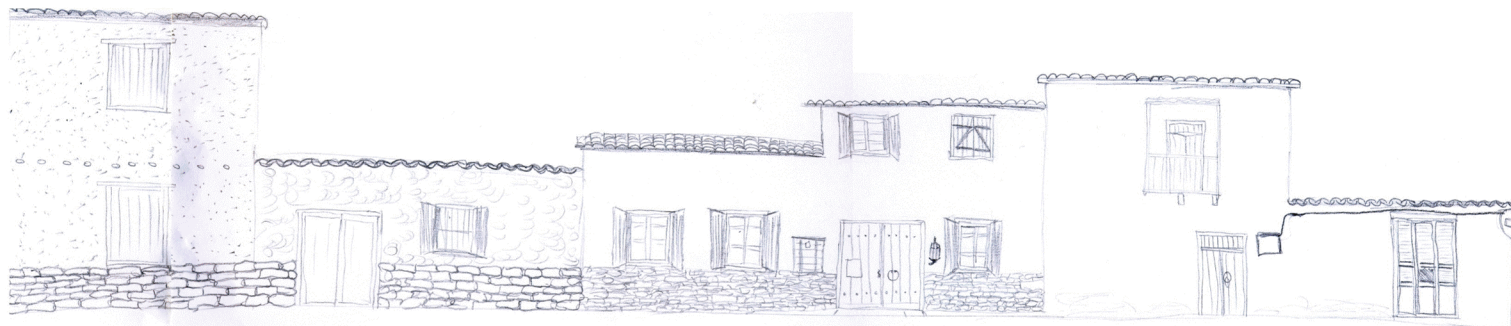
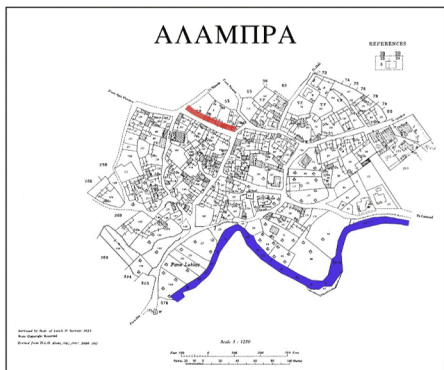

Βρύσε



Απόλιξη στέγης



Διαμπερή αγγεία στους τοίχους



Όπως έχει αναφερθεί και προηγουμένως, σε αρκετές τοιποιίες υπάρχουν κάποιοι διάτρητοι πήλινοι κυλινδρικοί σωλήνες των οποίων η ακριβής λειτουργία δεν είναι σίγουρη.

Σημείο κοινωνικής συνεύρεσης αποτελούν οι βρύσες, που βρίσκονται σε διάφορα σημεία μέσα στον οικισμό [χάρτης 7], βοηθώντας στην κοινωνικοποίηση των κατοίκων και στη μετάδοση μηνυμάτων και ειδήσεων.

Επειδή, τα περισσότερα σπίτια στον οικισμό έχουν παραμείνει ανέπαφα και οι μοναδικές φθορές που παρουσιάζουν οφείλονται στον χρόνο, κατέστη δυνατό να παρατηρηθεί η κανονική κατασκευή της στέγης, μαζί με το γέμισμα πηλού κάτω από τα κεραμίδια ειδικότερα στις απολήξεις των στεγών. Επίσης βρέθηκαν μερικά ανέπαφα κροδώματα όπου ήταν πάλι δυνατό να παρατηρηθούν και να συγκριθούν με τα αποκαταστημένα και να εντοπιστούν λάθη και αλλοιώσεις στον τρόπο αποκατάστασής τους.

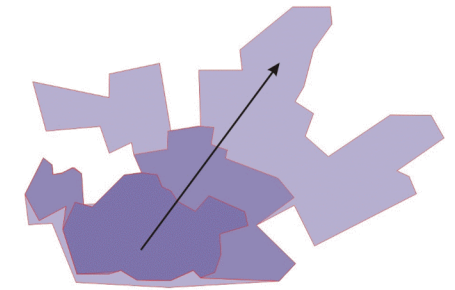
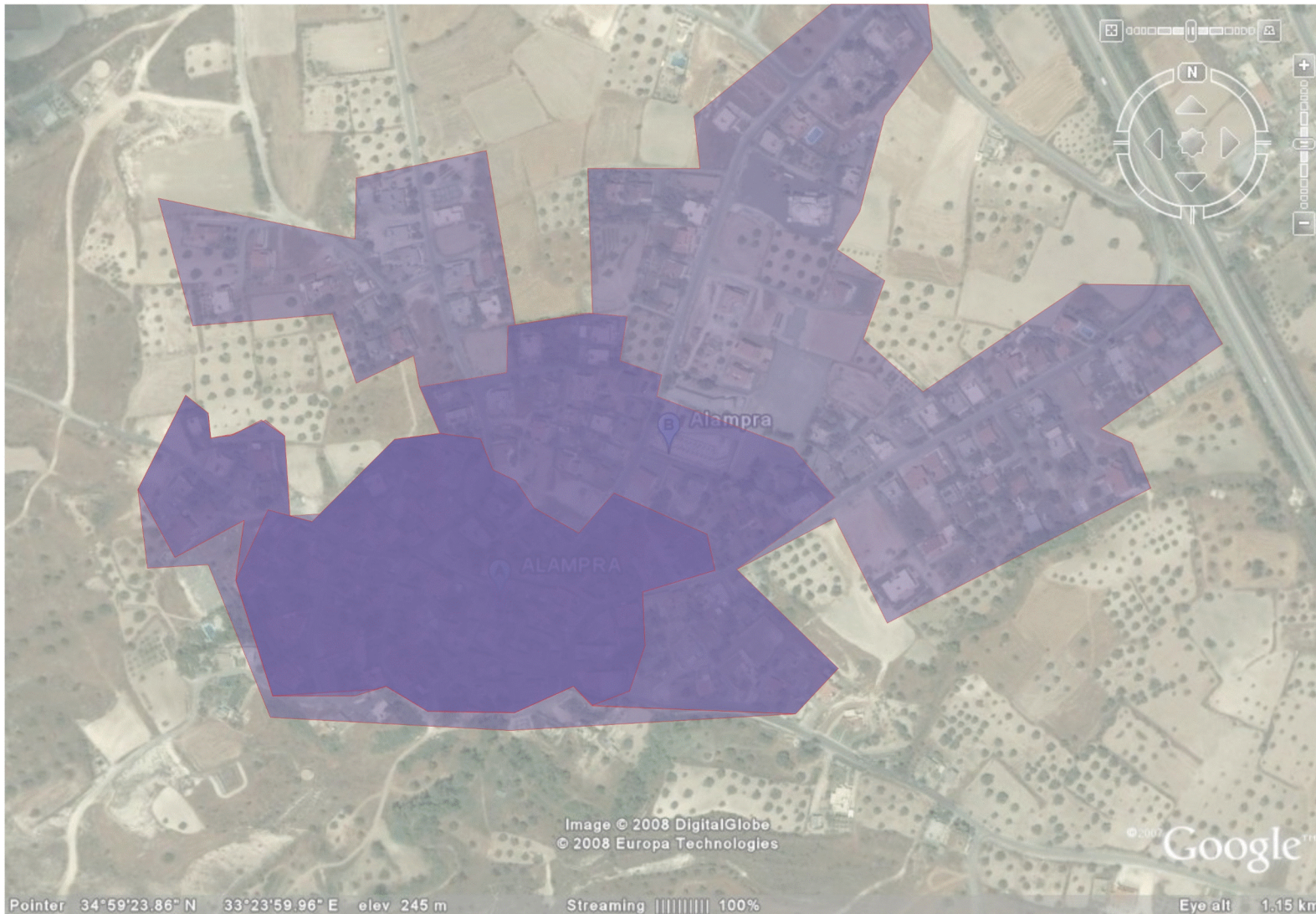

Η φυσική μορφολογία του εδάφους όπου αναπτύχθηκε ο οικισμός, έπαιξε καθοριστικό ρόλο στον τρόπο ανάπτυξης και στην πυκνότητα δόμησης του. Η ανάπτυξη του οικισμού έγινε με βάση τη θέση της εκκλησίας της Αγίας Μαρίας, επεκτεινόμενος προς τα βόρεια λόγω της ύπαρξης του ποταμού που εμποδίζει την περικεντρική ανάπτυξη γύρω από την εκκλησία. Επιπρόσθετα, όσο επεκτείνεται ο οικισμός προς τα έξω παρατηρείται μείωση της πυκνότητας δόμησης έτσι είναι πιο εύκολο να διακριθεί ο πυρήνας του χωριού από τη μεταγενέστερη ανάπτυξη των νέων κατοικιών. (χάρτης 9)



Η δόμηση μέσα στον πυρήνα του οικισμού είναι συνεχής και οι οικίες οργανώνονται σε κάποιες μορφής οικοδομικά τετράγωνα, παρέχοντας στους κατοίκους την αίσθηση της ασφάλειας (χάρτης 10). Το γεγονός ότι οι ομαδοποιήσεις των οικιών δεν δημιουργούν κανονικά τετράγωνα αλλά σχήματα που αποκλίνουν από το ορθοκανονικό σύστημα, οφείλεται στο ότι οι οικίες αναπτύχθηκαν προσθετικά και αυθαίρετα, σύμφωνα με τα σημερινά δεδομένα της πολεοδομίας.



Οι ιδιοκτησίες των κατοίκων χωρίζονται ανάλογα με τον τρόπο που δημιουργούνται και τα οικοδομικά σύνολα στον πυρήνα, προκύπτοντας πάλι από την προσθετική ανάπτυξη των οικιών (χάρτης 11). Αυτό που παρατηρείται σε πολύ μεγάλο βαθμό μέσα στον οικισμό είναι η μεγάλη επιφάνεια που καταλαμβάνει ο ανοιχτός χώρος σε σχέση με τον δομημένο. Από την παρατήρηση αυτή γίνεται αντιληπτός και ο χώρος που καταλαμβάνει το κτίριο της οικίας μέσα σε κάθε ιδιοκτησία, γεγονός που υποδηλώνει την ανάγκη που υπήρχε για μεγάλους ανοιχτούς χώρους ώστε να μπορούν να διεκπεραιώνονται οι λειτουργίες της καθημερινής ζωής. Επιπρόσθετα, παρατηρούνται κάποια μεμονωμένα ιδιοκτησιακά σύνολα που ενώνονται με τα γειτονικά τους, κυρίως μέσω των αυλών τους, που υποδηλώνουν ότι οι ιδιοκτήτες τους ανήκουν / άνηκαν στην ίδια οικογένεια.



- δομημένος χώρος
- αδόμητος χώρος
- ▬ δρόμος

Όπως έχει προαναφερθεί οι κενοί χώροι καταλαμβάνουν το μεγαλύτερο μέρος του πυρήνα του οικισμού. (χάρτης 12). Σε αυτούς περιλαμβάνονται όχι μόνο τα άδεια οικόπεδα αλλά και οι δρόμοι και οι αυλές των οικιών. Οι αυλές καταλαμβάνουν το μεγαλύτερο ποσοστό των ανοιχτών χώρων, που με τη σειρά τους χωρίζονται σε 3 κατηγορίες ανάλογα με την ιδιότητα τους: οι ανοιχτές, οι κλειστές και οι περικλειστές (χάρτης 13).

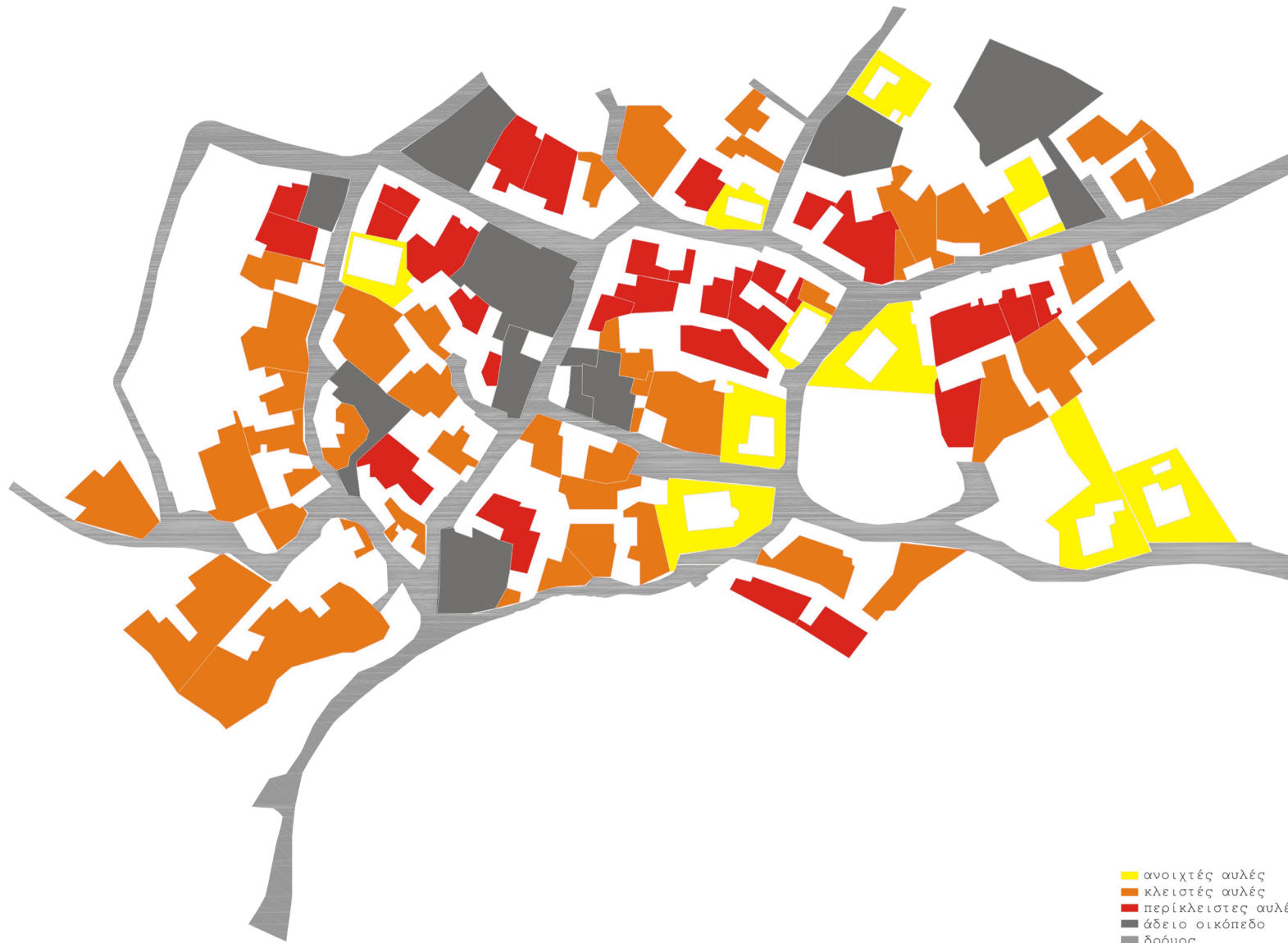

- ανοιχτές αυλές
- κλειστές αυλές
- περικλειστές αυλές
- άδειο οικόπεδο
- δρόμος

Οι ανοιχτές αυλές ανήκουν κυρίως στους κοινόχρηστους χώρους και στις νεότερες οικίες που εντάχθηκαν μέσα στον πυρήνα. Είναι οι αυλές που τα σύνορα τους παραμένουν απερίφραχτα [π.χ εκκλησία Αγίας Μαρίας] ή η περίφραξη τους είναι πολύ χαμηλή και διάτρητη. Οι κλειστές και οι περικλειστές αυλές όμως παρατηρούνται συχνότερα μέσα στον πυρήνα του οικισμού. Η μόνη διαφορά των δύο κατηγοριών έγκειται στο ότι περικλειστές θεωρήθηκαν οι αυλές που περικλείονται από κτίρια ενώ κλειστές είναι αυτές που απλά είναι περιφραγμένες με ψηλό μαντρότοιχο και η οπτική επαφή με το δρόμο είναι μηδαμινή.

Σε γενικές γραμμές έχουμε παρατηρήσει ότι ο οικισμός της Αλάμπρας με την πάροδο των χρόνων αλλοιώνεται σε μεγάλο βαθμό. Οι διάφορες επεμβάσεις των κατοίκων στις οικίες τους, προκαλούν την αποποίηση του χαρακτήρα του οικισμού. Συνεπώς, απαιτείται η ευαισθητοποίηση των κατοίκων όσον αφορά την αποκατάσταση των οικιών τους ώστε να διατηρηθεί όσο γίνεται εφικτό η παραδοσιακή αρχιτεκτονική της Αλάμπρας.